

Numero di omologazione:  
Homologation number:  
Nombre de homologation:  
Zulassungsnummer:  
Número de homologación  
Número de homologação  
Goedkeuringsnummer:

**e24** 02 1170

Etichetta posta sulla plastica della sirena.  
Homologation label on the siren unit body.  
Etiquette posée sur la plastique de la sirène.  
Etikett auf dem Kunststoffgehäuse der Sirene.  
Etiqueta situada en el plástico de la sirena  
Etiqueta situada no plástico da sirene.  
Etiket op de plastic behuizing van de sirene.

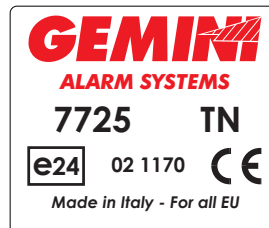
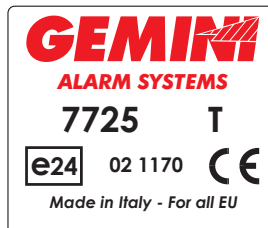
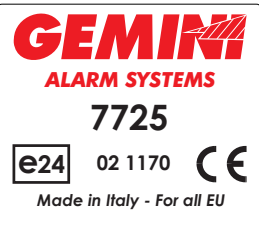

### **GEMINI Technologies S.p.A.**

Via Luigi Galvani 12 - 21020 Bodio Lomnago (VA) - Italia

Tel. +39 0332 943211 - Fax +39 0332 948080

Web site: [www.gemini-alarm.com](http://www.gemini-alarm.com)

Azienda certificata ISO 9001



# 7725

# 7725T

# 7725TN

## (Only Netherland)

## MANUALE DI

## INSTALLAZIONE

## INSTALLATION MANUAL

I UK F D E P NL



Made in Italy

AC 2638 Rev. 02 - 01/13

GEMINI 7725 è una sirena elettronica auto-alimentata, completamente stagna, ad alta potenza sonora studiata per essere installata in modo rapido e semplice all'interno del vano motore dell'auto.

Per installare la sirena utilizzare la staffa e le viti fornite in dotazione, seguendo lo schema di montaggio, ancorandosi ad una parte rigida dell'auto lontana da fonti di calore ed organi in movimento.

## 2.0 - COLLEGAMENTI ELETTRICI

Staccare il polo negativo della batteria e ricollegarlo solo a montaggio ultimato. Nella tabella sottostante vengono riportate le "colorazioni" dei fili ed il loro posizionamento.

PIN CONNETTORE	FUNZIONE	COLORE FILO
1	Positivo alimentazione, +12V	NERO marcato "R"
2	Massa alimentazione	NERO marcato "M"
3	Ingresso allarme	NERO marcato "L"
4	Ingresso linea codificata	NERO marcato "S"

Collegare il filo NERO marcato "R" ad un positivo sempre presente, ad esempio il polo positivo della batteria o ad una sua derivazione.

Collegare il filo NERO marcato "M" ad una massa, ad esempio il telaio metallico del veicolo.

Collegare il filo NERO marcato "L" al filo che fornisce un segnale negativo non in allarme e che viene a mancare in caso di allarme.

Collegare il filo NERO marcato "S" al filo ROSA dell'allarme.

**NOTA:** nel caso si rendesse necessario agire sulla sirena, si ricorda che, dopo il disinserimento dell'allarme, la protezione contro il taglio cavi resta attiva ancora per 4 minuti.

Pertanto, togliendo alimentazione entro tale tempo, si attiverà la sirena sino al momento in cui verrà ripristinata l'alimentazione o sino al completamento dei 10 cicli di suonata da 30" ciascuno, così come prescritto dalla normativa vigente.

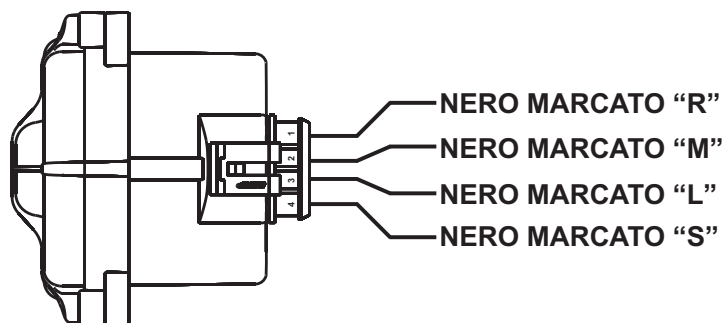

## 3.0 - POSIZIONAMENTO E FISSAGGIO

Posizionare la sirena secondo le indicazioni riportate di seguito, tenendo presente che:

- La staffa metallica di fissaggio può essere posizionata sia dal lato lungo che dal lato corto.
- L'allarme va posizionato con la cuffia rivolta verso il basso e comunque non direttamente rivolta verso l'alto.

Effettuare un foro con una punta da 3mm, facendo attenzione a non danneggiare le parti retrostanti.

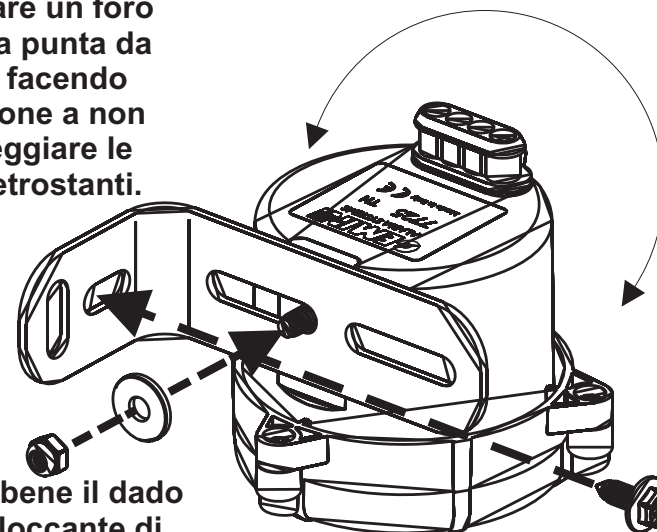

Serrare bene il dado auto-bloccante di fissaggio della sirena.

Serrare bene la vite di fissaggio.

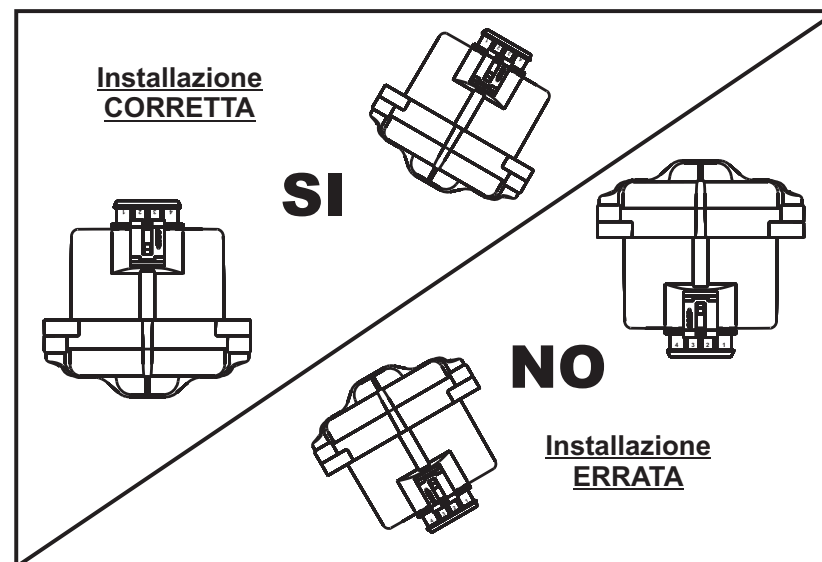

#### 4.0 - ESCLUSIONE SEGNALAZIONI ACUSTICHE

Per escludere le segnalazioni acustiche in inserimento/disinserimento, seguire le indicazioni riportate di seguito:

- Scollegare e lasciare scollegato il connettore del cablaggio dalla sirena.
- Inserire il sistema d'allarme (attendere il termine del tempo neutro).
- Ad allarme inserito, ricollegare il connettore alla sirena.
- Disinserire il sistema d'allarme; le segnalazioni acustiche in inserimento e disinserimento risultano ora escluse.

**NOTA:** per ripristinare le segnalazioni acustiche staccare e ricollegare il connettore della sirena (con allarme disinserito).

#### 5.0 - CONDIZIONI DI GARANZIA

Questo apparecchio è garantito contro ogni difetto di fabbricazione per un periodo di 24 mesi dalla data di installazione riportata sul presente tagliando di garanzia, secondo quanto stabilito dalla direttiva 1999/44/CE con attuazione del D. L. N° 24 del 02/02/2002.

Si prega pertanto di compilare nella sua interezza il certificato di garanzia contenuto nel presente libretto di istruzione e di NON RIMUOVERE le etichette di garanzia riportata sull'apparecchio.

La rimozione o la rottura di tali etichette, la mancanza di uno solo dei particolari nella compilazione del certificato di installazione, o la mancanza del documento di vendita allegato invalida la garanzia stessa.

La garanzia ha validità esclusivamente presso i centri autorizzati da Gemini Technologies S.p.A.

La ditta costruttrice declina ogni responsabilità per eventuali anomalie o guasti all'apparecchio ed all'impianto elettrico del veicolo dovuti ad una cattiva installazione, manomissione o uso improprio.

L'allarme ha esclusivamente una funzione dissuasiva contro eventuali furti.

#### 6.0 - DIRETTIVA RIFIUTI DI APPARECCHIATURE ELETTRICHE ED ELETTRONICHE (RAEE)

Il dispositivo non ricade nel campo di applicazione della Direttiva 2002/96CE (DIRETTIVA RAEE) come indicato nell'articolo 2.1 del D.Lgs 25/07/2005 N.151

#### 7.0 - CARATTERISTICHE TECNICHE

<b>Tensione nominale</b>	<b>12 Vdc</b>
<b>Range tensione di alimentazione</b>	<b>10 - 15Vdc</b>
<b>Assorbimento di corrente (@12Vdc)</b>	<b>2,5mA (sistema inserito) 6,5mA (sistema disinserito - batteria in carica)</b>
<b>Range temperatura di funzionamento</b>	<b>-35°C - +80°C</b>
<b>Emissione sonora in allarme</b>	<b>&gt;109dB @ 1 metro</b>



## 1.0 - GEMINI 7725T

GEMINI 7725T is a high power, waterproof, self-powered electronic siren, that as been developed to be a quick and simply install in the vehicle engine compartment.

Use the supplied metal bracket and screws to install the siren following the installation diagram.

Mount the siren avoiding heat sources and moving part.

## 2.0 - ELECTRICAL CONNECTIONS

Disconnect the negative battery terminal and re-connect again after completion.

In the table below are reported wires "colours" and positioning.

CONNECTOR PIN	FUNCTION	WIRE COLOUR
1	Positive, +12V	BLACK marked "R"
2	Ground	BLACK marked "M"
3	Alarm input (BLUE wire)	BLACK marked "L"
4	Codified line input (PINK wire)	BLACK marked "S"

Connect the black wire marked "R" to a 12 volt positive supply.

Connect the black wire marked "M" to ground, for example to the vehicle chassie.

Connect the black wire marked "L" to the wire that supply a negative signal that is lost during alarm sounding (BLUE wire of the alarm).

Connect the black wire marked "S" to the PINK wire of the alarm.

**NOTE:** if a work on the siren is necessary after installation, remember that the wiring cut protections lasts 4 minutes after alarm disarming.

Therefore, if power supply is cut off during this time, siren will be activated until the power supply is restored or 10 cycles of 30" siren activation each are completed, as foreseen in rules in force.

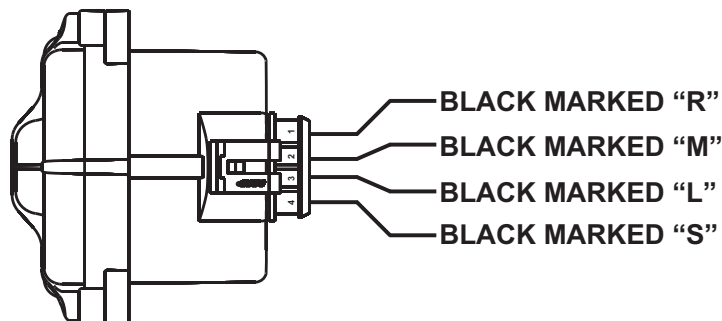

## 3.0 - POSITIONING AND FIXING

Place the siren as described below and take into consideration the following:

- The fixing bracket can be placed either on the long side or on the short side.
- The siren must be placed with the rubber sleeve exiting the top and loomed downwards.

Use a 3mm drill bit, paying attention not to damage the rear of the vehicle mounting plate.

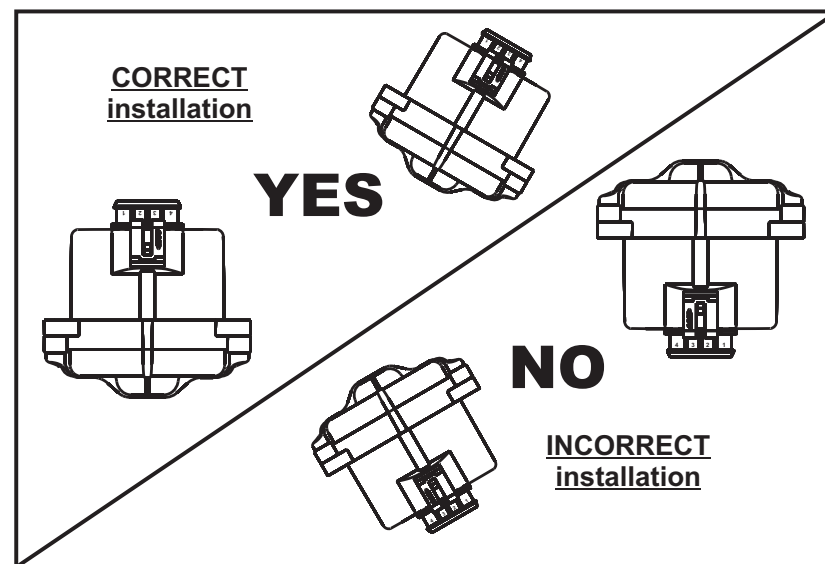
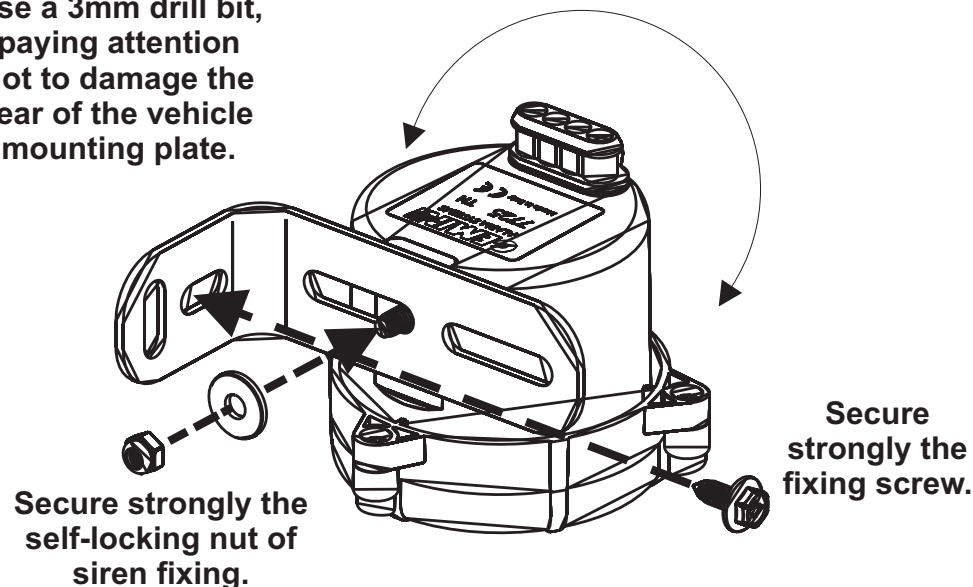

#### 4.0 - ACOUSTIC SIGNAL EXCLUSION

Follow the indications reported below for alarm arming/disarming sound exclusion:

- Disconnect the siren wiring connector.
- Arm the alarm system (wait for the end of the neutral time).
- Connect the siren's connector again.
- Disarm the alarm system; alarm arming/disarming acoustic signals are now excluded.

**NOTE:** to restore acoustic signals, disconnect and re-connect the siren wire connector with the system disarmed.

#### 5.0 - WARRANTY CONDITIONS

This product is guaranteed to be free from manufacturing defects for a period of 24 month from the installation date shown on this warranty, in compliance with the directive 1999/44/CE.

Please fill-in entirely the guarantee certificate included in this booklet and do NOT REMOVE the guarantee label from the device.

The warranty will become void if labels are missing or torn, if the installation certificate is not fully compiled or if the enclosed sale document is missing.

The guarantee is valid exclusively at Authorized Gemini Technologies S.p.A. Centers.

The manufacturer declines any responsibility for eventual malfunctions of the device or any damage to the vehicle electrical system due to improper installation, use or tampering.

This alarm system is solely intended to be a theft-deterrent device.

#### 6.0 - WASTE ELECTRICAL AND ELECTRONIC EQUIPMENT (WEEE) DIRECTIVE

The present device does not fall within the scope of Directive 2002/96/EC on Waste Electrical and Electronic Equipment (WEEE) as specified in art. 2.1 of L.D. no. 151 of 25/07/2005.

#### 7.0 - TECHNICAL DATA

<b>Power supply</b>	<b>12 Vdc</b>
<b>Power supply range</b>	<b>10 - 15Vdc</b>
<b>Current absorption @ 12Vdc</b>	<b>2,5mA (system armed) 6,5mA (system disarmed - battery on charge)</b>
<b>Functioning temperature range</b>	<b>-35°C- +80°C</b>
<b>Sound power radiated</b>	<b>&gt;109dB @ 1 meter</b>

## F 1.0 - GEMINI 7725

GEMINI 7725 est une sirène électronique auto-alimentée, entièrement étanche, à grande puissance sonore, conçue pour être installée rapidement et de façon simple à l'intérieur du compartiment moteur de la voiture.

Pour installer la sirène, utiliser l'étrier et les vis fournis, suivre le schéma de montage et le fixer à une partie rigide de la voiture, loin des sources de chaleur et des organes en mouvement.

## 2.0 - RACCORDEMENTS ELECTRIQUES

Débrancher le pôle négatif de la batterie et le rebrancher uniquement à la fin du montage.

Le tableau ci-dessous présente les "couleurs" des câbles et leur position.

POINT CONNECTEUR	FONCTION	COULEUR FIL
1	Positif alimentation, +12V	NOIR sigle "R"
2	Masse alimentation	NOIR sigle "M"
3	Entrée alarme	NOIR sigle "L"
4	Entrée ligne codée	NOIR sigle "S"

Raccorder le câble noir marqué "R" à un positif toujours présent, par exemple le pôle positif de la batterie ou une de ses dérivations.

Raccorder le câble noir marqué "M" à une masse, par exemple le châssis métallique du véhicule.

Raccorder le câble noir marqué "L" au câble qui fournit un signal négatif au repos, qui vient à manquer en cas d'alarme (câble BLEU de l'alarme).

Raccorder le câble noir marqué "S2" au câble ROSE de l'alarme.

**A NOTER:** s'il faut agir sur la sirène, ne pas oublier que, après avoir désactivé le système d'alarme, la protection contre l'interruption des câbles reste active pendant encore 4 minutes.

Par conséquent, quand on coupe l'alimentation avant ce délai, la sirène entre en fonction jusqu'au moment où l'alimentation est rétablie, ou jusqu'au la fin des 10 cycles de sons de 30" chacun, comme établi par la normative en vigueur.

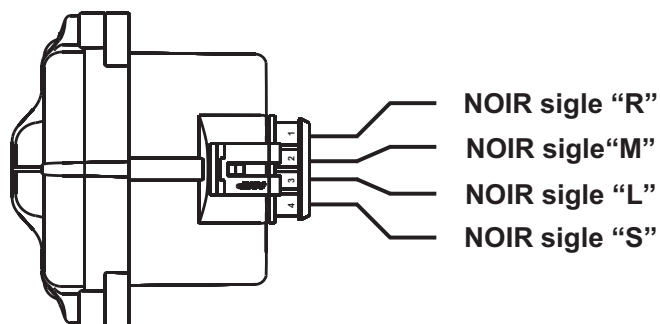

## 3.0 - MISE EN PLACE ET FIXATION

Placer la sirène suivant les instructions reportées de suite, en considérant que:

- L'étrier métallique de fixation peut être installé soit sur le côté long, soit sur le côté court.
- Le dispositif d'alarme doit être monté avec la coiffe tournée vers le bas et de toute façon pas directement tournée vers le haut.

Pratiquer un trou avec une mèche de 3mm en prenant soin de ne pas abîmer les parties qui se trouvent derrière.

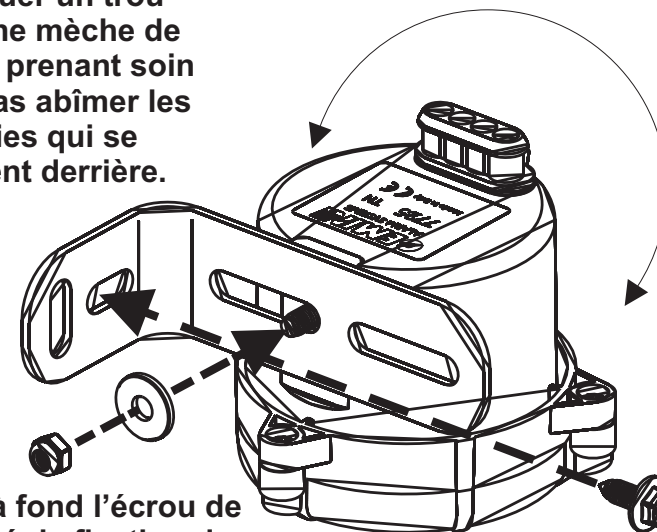

Serrer à fond l'écrou de sécurité de fixation de la sirène.

Serrer à fond la vis de fixation.

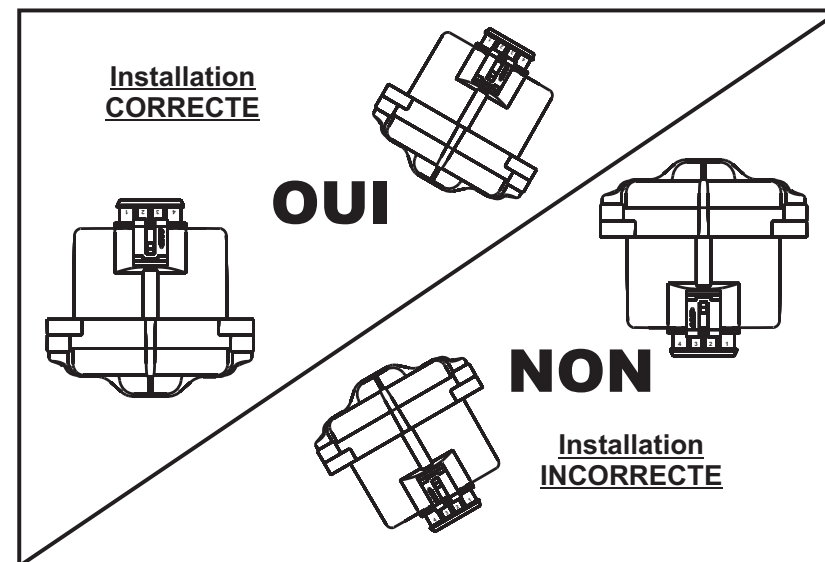



#### 4.0 - EXCLUSION DES SIGNALISATIONES ACOUSTIQUES

Pour exclure les signalisations acoustiques pendant le branchement et le débranchement, il faut suivre les indications suivantes:

- Débrancher et laisser débranché le connecteur du câblage de la sirène.
- Brancher le système d'alarme (attendre la fin du temps neutre).
- Le système étant activé, rebrancher le connecteur de la sirène.
- Débrancher le système d'alarme; les signalisations acoustiques, pendant les branchement et débranchement, maintenant resultent excluses.

**A NOTER:** pour rétablir les signalisations acoustiques, le système étant désactivé, débrancher et rébrancher le connecteur de la sirène.

#### 5.0 - CONDITIONS DE GARANTIE

Cet appareil est garanti contre tous les défauts de fabrication pour une période de 24 mois à partir de la date d'installation figurant sur le coupon de garantie, d'après les prescriptions de la directive 1999/44/CE transposée dans le D.L. N°24 du 02/02/2002.

Nous vous prions donc de renseigner toutes les parties du certificat de garantie présent dans ce manuel d'instruction et de NE PAS ENLEVER l'étiquette de garantie collée sur l'appareil.

L'absence ou la présence partielle de cette étiquette ou même d'un seul des éléments figurant dans le certificat, ou l'absence du document de vente annexe font déchoir la garantie.

La garantie est valable exclusivement auprès des centres autorisés par Gemini Technologies S.p.A.

Le Constructeur décline toute responsabilité pour les anomalies, pannes de l'appareil et de l'installation électrique du véhicule éventuellement provoqués par une installation incorrecte, une modification ou un usage impropre.

L'alarme a uniquement une fonction de dissuasion contre les vols.

#### 6.0 - DIRECTIVE SUR LA MISE AUX DÉCHETS D'ÉQUIPEMENTS ÉLECTRIQUES ET ÉLECTRONIQUES (DEEE)

Le présent dispositif n'est pas concerné par la Directive 2002/96CE relative aux déchets d'équipements électriques et électroniques (DEEE) conformément à l'article 2.1 du D.L. n° 151 du 25/07/2005.

#### 7.0 - CARACTERISTIQUES TECHNIQUES

<b>Tension nominale</b>	<b>12 Vdc</b>
<b>Plage tension d'alimentation</b>	<b>10 - 15Vdc</b>
<b>Absorption de courant @ 12Vdc</b>	<b>2,5mA (système actif) 6,5mA (système désactivé batterie en charge)</b>
<b>Plage température de fonctionnement</b>	<b>-35°C - +80°C</b>
<b>Emission sonore en état d'alarme</b>	<b>&gt;109dB @ 1 mètre</b>

## D 1.0 - GEMINI 7725

GEMINI 7725 ist eine eigenversorgte, vollständige dichte elektronische Sirene mit hoher Schallleistung, die schnell und einfach im Motorraum des Fahrzeugs installiert werden kann.

Für den Einbau der Sirene werden die mitgelieferten Bügel und Schrauben verwendet. Dabei ist das Montageschema zu beachten.

Zur Installation muss ein fester Teil des Autos gewählt werden, der sich nicht in der Nähe von Wärmequellen und Teilen in Bewegung befinden darf.

## 2.0 - ELEKTRISCHE ANSCHLÜSSE

Den Minuspol der Batterie abtrennen und erst nach der Montage wieder anschließen. In der folgenden Tabelle werden die Farben der "Drähte" und ihre Position angegeben.

PIN STECHER	FUNKTION	FARBE DES DRAHTS
1	Plus Stromversorgung, +12V	SCHWARZ markiert "R"
2	Masse Stromversorgung	SCHWARZ markiert "M"
3	Alarমেingang	SCHWARZ markiert "L"
4	Eingang kodierte Leitun	SCHWARZ markiert "S"

Den schwarzen Draht mit der Bezeichnung „R“ an einen immer vorhandenen Pluspol anschließen, z.B. den Pluspol der Batterie oder eine Abzweigung davon. Den schwarzen Draht mit der Bezeichnung „M“ an eine Masse anschließen, z.B. den Metallrahmen des Fahrzeugs.

Den schwarzen Draht mit der Bezeichnung „L“ an den Draht anschließen, der in Ruhestellung ein negatives Signal liefert, das im Fall eines Alarms abfällt.

Den schwarzen Draht mit der Bezeichnung „S“ an den ROSA Draht der Alarmanlage anschließen.

**HINWEIS:** Sollte es notwendig sein, an der Sirene zu arbeiten, muss dabei beachtet werden, dass nach dem Abschalten der Alarmanlage der Schutz gegen das Durchschneiden der Kabel noch 4 Minuten lang aktiv bleibt.

Entzieht man also innerhalb dieser Zeit die Stromversorgung, ertönt die Sirene so lange, bis die Stromversorgung wieder hergestellt wird oder bis 10 Alarmzyklus von jeweils 30" abgelaufen sind, wie von der geltende Gesetzgebung vorgeschrieben ist.

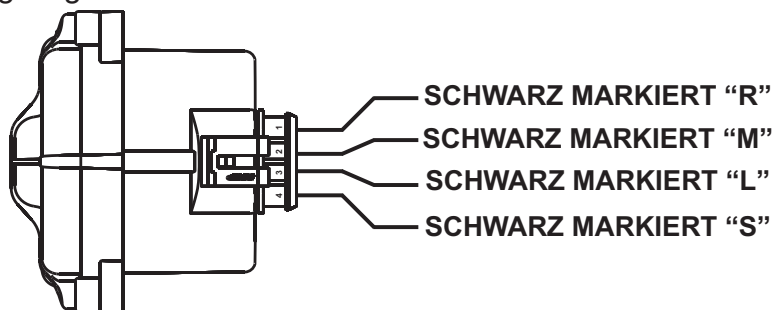

## 3.0 - ANBRINGUNG UND BEFESTIGUNG

Die Sirene wird nach den folgenden Angaben angebracht. Dabei ist zu berücksichtigen, dass:

- Der Metallbügel für die Befestigung sowohl an der langen als auch an der kurzen Seite angebracht werden kann.
- Der Alarm mit der Haube nach unten angebracht werden muss, sie darf jedenfalls nicht direkt nach oben zeigen.

Mit einer Spitze 3 mm ein Loch bohren, dabei darauf achten, die dahinter liegenden Teile nicht zu beschädigen.

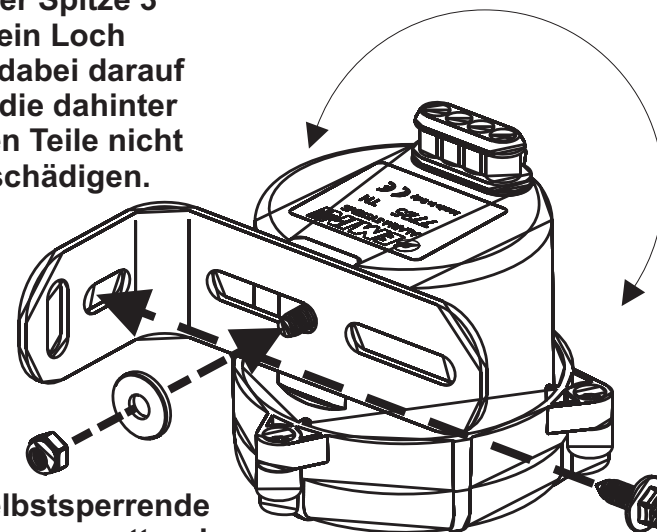

Die selbstsperrende Befestigungsmutter der Sirene gut festziehen.

Die Befestigungsschrauben gut festziehen.

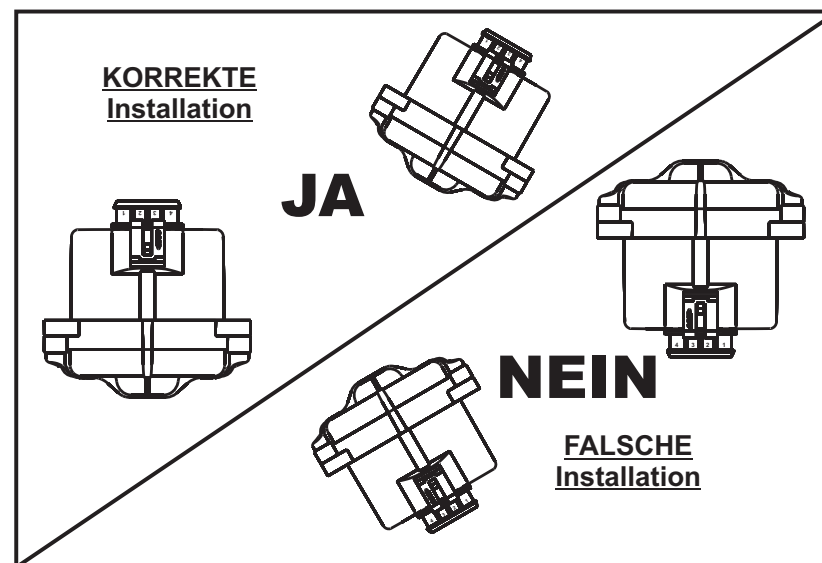



#### 4.0 - AUSSCHLUSS DES AKUSTISCHEN ALARMSIGNALS

Um die akustischen Signale beim An- und Abschalten auszuschließen, sind die folgenden Anweisungen zu beachten:

- Den Kabelstecker von der Sirene abtrennen und unangeschlossen lassen.
- Alarmsystem einschalten (neutrale Einschaltzeit abwarten).
- Wenn der Alarm eingeschaltet ist, den Stecker der Sirene wieder anschließen.
- Das Alarmsystem abschalten. Die akustischen Alarmsignale beim An- und Abschalten sind nun deaktiviert.

**HINWEIS:** Um die akustischen Signale wieder zu aktivieren, bei abgeschaltetem Alarm den Stecker der Sirene abtrennen und wieder anschließen.

#### 5.0 - GARANTIEBEDINGUNGEN

Dieses Gerät ist für 24 Monate ab dem Installationsdatum, das auf diesem Garantieschein angegeben ist, gegen alle Herstellungs- und Funktionsmängel garantiert.

Dies entspricht den Vorschriften der Richtlinie 1999/44/EG.

Es wird daher gebeten, die Garantiebescheinigung, die in dieser Betriebsanleitung enthalten ist, vollständig auszufüllen und das Garantieticket auf dem Gerät NICHT ZU ENTFERNEN.

Das Fehlen oder die Zerstörung dieses Etiketts, das Fehlen auch nur einer Angabe beim Ausfüllen der Bescheinigung oder das Fehlen des beiliegenden Verkaufsdokuments macht diese Garantie hinfällig.

Die Garantie gilt ausschließlich bei den autorisierten Kundendienstzentren von Gemini Technologies S.p.A.

Der Hersteller weist jede Haftung für eventuelle Störungen oder Schäden an der Ausrüstung oder Elektroanlage des Fahrzeugs durch schlechte Installation, Eingriffe oder nicht bestimmungsgemäßen Gebrauch zurück.

Der Alarm hat ausschließlich abschreckende Wirkung gegen eventuellen Diebstahl.

#### 6.0 - RICHTLINIE ÜBER ELEKTRIK- UND ELEKTRONIK-ALTGERÄTE (WEEE)

Die Vorrichtung fällt nicht unter den Anwendungsbereich der Richtlinie 2002/96/EG (WEEE-Richtlinie), wie in Artikel 2.1 Gesetzesverordn. Nr.151 vom 25.07.2005 angegeben ist.

#### 7.0 - TECHNISCHE EIGENSCHAFTEN

<b>Nennspannung</b>	<b>12 Vdc</b>
<b>Bereich der Versorgungsspannung</b>	<b>10 - 15Vdc</b>
<b>Stromverbrauch bei @ 12Vdc</b>	<b>2,5mA (System eingeschaltet) 6,5mA (System abgeschaltet - Batterie beim Aufladen)</b>
<b>Betriebstemperatur</b>	<b>-35°C - +80°C</b>
<b>Schallemission im Alarm</b>	<b>&gt;109dB bei 1 m</b>

GEMINI 7725 es una sirena electrónica auto-alimentada, completamente hermética con una alta potencia sonora, que se instala rápida y fácilmente en el alojamiento del motor del automóvil.

Instalar la sirena utilizando el soporte y los tornillos incluidos y, siguiendo el esquema de montaje, fijarla a una parte rígida del automóvil lejos de fuentes de calor y órganos en movimiento.

## 2.0 - CONEXIONES ELÉCTRICAS

Desconectar el polo negativo de la batería y no volverlo a conectar hasta que se haya terminado de montar la sirena.

En la tabla siguiente se indican los "colores" de los cables y la posición de los mismos

PIN CONECTOR	FUNCIÓN	COLOR CABLE
1	Positivo alimentación, +12V	NEGRO marcado "R"
2	Masa alimentación	NEGRO marcado "M"
3	Entrada alarmas	NEGRO marcado "L"
4	Entrada línea codificada	NEGRO marcado "S"

Conectar el cable negro marcado "R" a un positivo siempre presente, por ejemplo, el polo positivo de la batería o una derivación del mismo.

Conectar el cable negro marcado "M" a una masa, por ejemplo el bastidor metálico del vehículo.

Conectar el cable negro marcado "L" al cable que suministra una señal negativa en reposo, que faltará en caso de alarma (cable AZUL de la alarma).

Conectar el cable negro marcado "S" al cable ROJO de la alarma.

**NOTA:** en el caso de que fuera necesario intervenir en la sirena, le recordamos que, después de haber desactivado la alarma, la protección contra el corte de los cables todavía seguirá activa durante 4 minutos.

Por lo tanto, si se corta la alimentación antes de que transcurra este tiempo, la sirena se activará y seguirá activa hasta que se restablezca la alimentación o se realicen 10 ciclos de sonido de 30" cada uno, de acuerdo con lo que prescribe la normativa vigente.

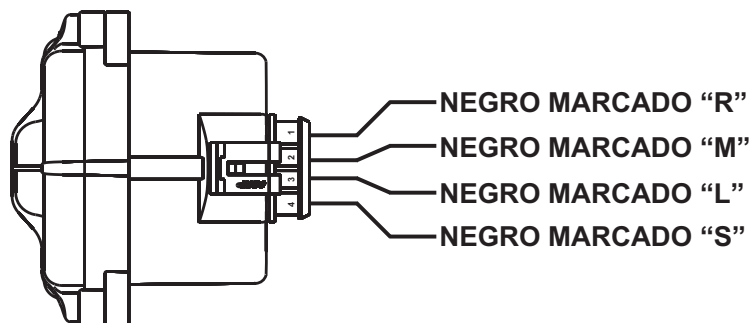

## 3.0 - COLOCACIÓN Y FIJACIÓN

Colocar la sirena siguiendo estas instrucciones, teniendo en cuenta que:

- El soporte metálico de fijación se puede colocar tanto de la parte larga como por la corta.
- La alarma se coloca con la tapa acústica hacia abajo y no apuntando directamente hacia abajo.

Realizar un orificio con una broca de 3mm, teniendo cuidado de no dañar las partes de atrás.

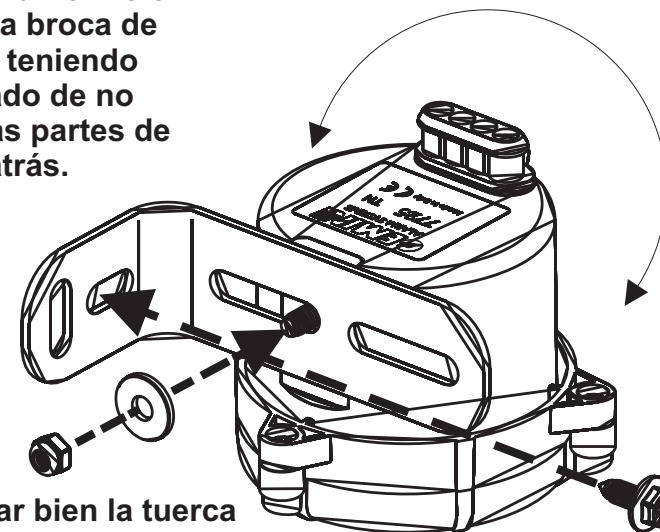

Aprieta bien la tuerca auto-bloqueante de fijación de la sirena.

Aprieta bien el tornillo de fijación.

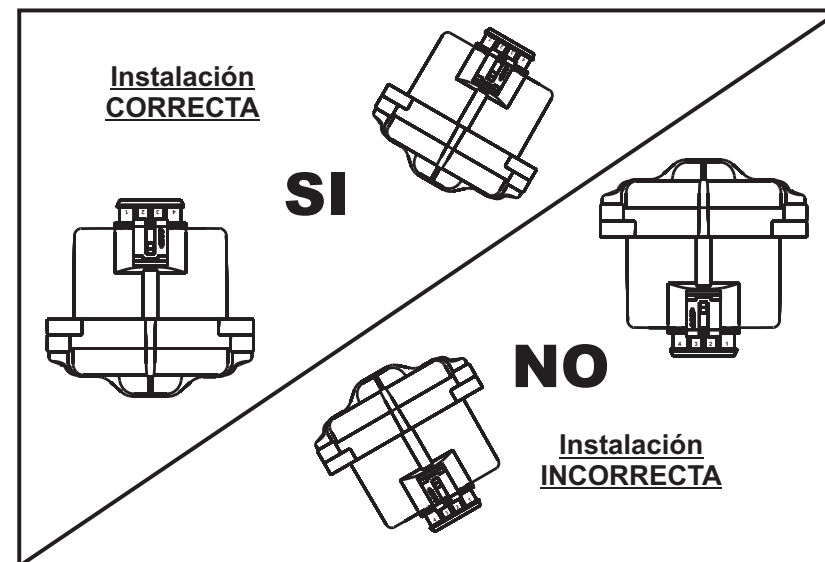

#### 4.0 - EXCLUSIÓN DE LAS SEÑALES ACÚSTICAS

Para excluir las señales acústicas durante la activación/desactivación, se deberán seguir estas instrucciones:

- Desconectar y mantener desconectado el conector del cableado de la sirena.
- Activar el sistema de alarma (esperar a que transcurra el tiempo neutro).
- on la alarma activada, volver a conectar el conector a la sirena.
- Desactivar el sistema de alarma; las señales acústicas de activación y desactivación ya están excluidas.

**NOTA:** para volver a incluir las señales acústicas, con la alarma desactivada, desconectar y volver a conectar el conector de la sirena.

#### 5.0 - CONDICIONES DE LA GARANTÍA

Este aparato está garantizado contra cualquier defecto de fabricación por un período de 24 meses desde la fecha de instalación, detallada en la presente etiqueta de garantía según cuanto establecido por la directiva 1999/44/CE.

Se ruega por lo tanto completar en su totalidad el certificado de garantía contenido en el presente manual de instrucciones y de NO QUITAR la etiqueta de garantía que está en el aparato.

La falta o la rotura de tal etiqueta o de uno solo de los particulares en la compilación del certificado o la falta del documento de venta adjunto, invalida la garantía misma.

La garantía tiene validez exclusivamente en los centros autorizados por Gemini Technologies S.p.A.

El fabricante declina toda responsabilidad por eventuales anomalías o desperfectos al aparato y a la instalación eléctrica del vehículo debidos a una instalación incorrecta, daño o uso inapropiado.

La alarma tiene exclusivamente una función disuasiva contra eventuales hurtos.

#### 12.0 - DIRECTIVA SOBRE EL DESECHO DE MATERIAL ELÉCTRICO Y ELECTRÓNICO (RAEE)

El presente dispositivo no está sujeto a la Directiva 2002/96CE para el tratamiento de Residuos en Aparatos Eléctricos y Electrónicos (RAEE) de conformidad con el artículo 2.1 del D. Lgs. n. 151 de 25/07/2005.

#### 7.0 - CARACTERÍSTICAS TÉCNICAS

<b>Tensión nominal</b>	<b>12 Vdc</b>
<b>Rango tensión de alimentación</b>	<b>10 - 15Vdc</b>
<b>Absorción de corriente (@12Vdc)</b>	<b>2,5mA (sistema activado) 6,5mA (sistema desactivado - batería cargándose)</b>
<b>Rango temperatura de funcionamiento</b>	<b>-35°C - +80°C</b>
<b>Emisión sonora en alarma</b>	<b>&gt;109dB @ 1 metro</b>

## P 1.0 - GEMINI 7725

O GEMINI 7725 é uma sirene electrónica auto-alimentada, totalmente estanha, de alta potência sonora e estuda para ser instalada de modo rápido e simples dentro do compartimento do motor do veículo.

Para instalar a sirene, utilizar o estribo e os parafusos fornecidos pela fábrica, seguindo o esquema de montagem, ancorando-se numa parte rígida do veículo longe de fontes de calor e órgãos em movimento.

## 2.0 - LIGAÇÕES ELÉCTRICAS

Desligue o pólo negativo da bateria e ligue-o novamente somente depois de ter terminado a montagem.

Na tabela abaixo ilustrada são indicadas as “colorações” dos fios e o seu posicionamento.

PIN CONECTOR	FUNÇÃO	COR DO FIO
1	Positivo alimentação, +12V	PRETO marcado “R”
2	Massa alimentação	PRETO marcado “M”
3	Entrada alarme	PRETO marcado “L”
4	Entrada linha codificada	PRETO marcado “S”

Ligue o fio preto marcado “R” num positivo sempre presente, por exemplo, o pólo positivo da bateria ou numa sua derivação.

Ligue o fio preto marcado “M” numa massa, por exemplo, o chassis metálico do veículo.

Ligue o fio preto marcado “L” ao fio que fornece um sinal negativo em repouso, que vem a faltar em caso de alarme (fio AZUL do alarme).

Ligue o fio preto marcado “S” ao fio COR-DE-ROSA do alarme.

**NOTA:** no caso em se tornasse necessário agir na sirene, lembramos que, depois da desactivação do alarme, a protecção contra o corte de cabos permanece activa ainda por 4 minutos.

Portanto, ao desligar a alimentação dentre deste tempo, se activará a sirene até o momento em que será restabelecida a alimentação ou até a completação dos 10 ciclos de toque de 30” cada, como prescrito pela normativa em vigor.

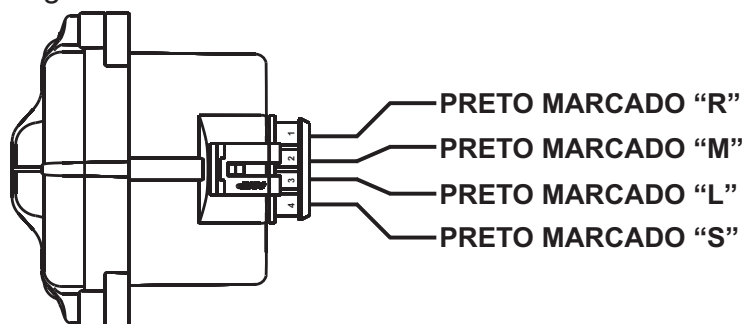

## 3.0 - POSICIONAMENTO E FIXAÇÃO

Posicione a sirene conforme as indicações ilustradas a seguir, tomando em consideração que:

- O estribo metálico de fixação pode ser posicionado seja do lado comprido que do lado curto.
- O alarme deve ser posicionado com o capuz virado para baixo e sempre não directamente virado para cima.

Efectue um furo com uma ponta de 3 mm., prestando atenção em não danificar as partes de trás.

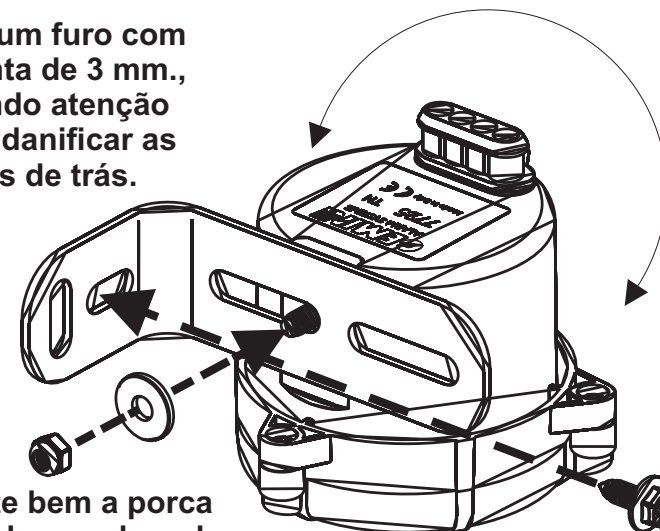

Aperte bem a porca auto-bloqueadora de fixação da sirene.

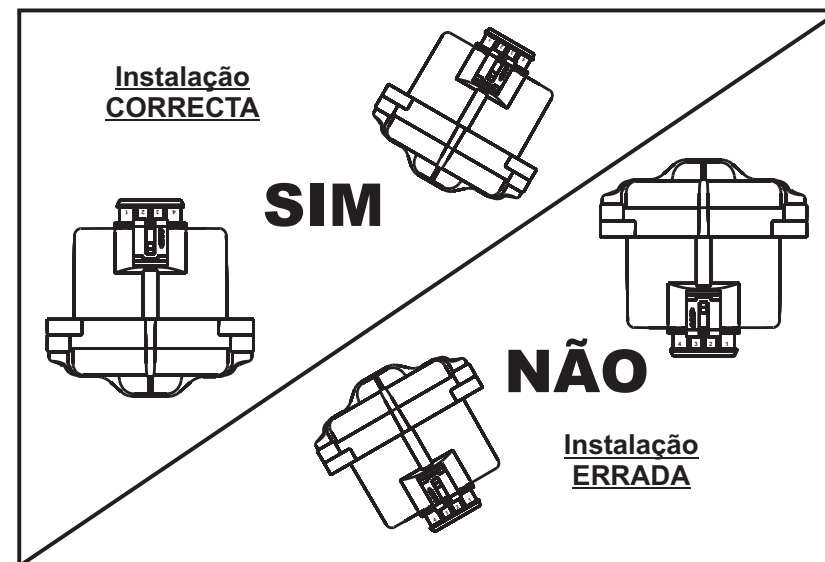

#### 4.0 - EXCLUSÃO DOS SINAIS ACÚSTICOS

Para excluir os sinais acústicos em activação/desactivação, seguir as indicações ilustradas em seguida:

- Soltar e manter livre o conector dos cabos da sirene.
- Activar o sistema de alarme (esperar o fim do tempo neutro).
- Após a activação do alarme, ligue novamente o conector na sirene.
- Desactivar o sistema de alarme; os sinais acústicos em activação e desactivação estão excluídos.

**NOTA:** para restabelecer os sinais acústicos, com o alarme desactivado, soltar e ligar novamente o conector da sirene.

#### 5.0 - CONDIÇÕES DE GARANTIA

Este aparelho é garantido contra qualquer defeito de fabricação por um período de 24 meses a partir da data de instalação indicada no documento de venda levando em conta 1999/44/CE.

Portanto, pede-se de preencher completamente o certificado de garantia contido no presente manual de instrução e de NÃO REMOVER a etiqueta de garantia colada no aparelho.

A falta ou a ruptura desta etiqueta ou de somente uma das peças no preenchimento do certificado ou a falta do documento de venda em anexo invalida a garantia.

A garantia tem validade exclusivamente nos centros autorizados pela Gemini Technologies S.p.A..

A empresa de fabricação declina qualquer responsabilidade por eventuais anomalias ou desgastes ao aparelho e ao sistema eléctrico do veículo devidos a uma péssima instalação, violação ou uso impróprio.

O alarme há exclusivamente uma função dissuasiva contra eventuais roubos.

#### 6.0 - DIRECTIVA DOS REFUGOS DE APARELHAGENS ELÉCTRICAS E ELECTRÓNICAS (REEE)

O dispositivo não faz parte do campo de aplicação da Directiva 2002/96CE (DIRECTIVA RAEE) Como indicado no artigo 2.1 do Decreto Legislativo

#### 7.0 - CARACTERÍSTICAS TÉCNICAS

Tensão nominal	12 Vdc
Range de tensão de alimentação	10 - 15Vdc
Consumo de corrente (@12Vdc)	2,5mA (sistema activado) 6,5mA (sistema desactivado - bateria em carga)
Range de temperatura de funcionamento	-35°C - +80°C
Emissão sonora em alarme	>109dB @ 1 medidor

GEMINI 7725 is een elektronische zelfgevoede sirene die compleet waterdicht is en een groot geluidsvermogen heeft. Dit product is ontworpen voor een snelle en eenvoudige montage in de motorruimte van de auto.

Gebruik, om de sirene te installeren, de bijgeleverde beugel en schroeven, en volg het montageschema door de sirene te verankeren met een stijf gedeelte van de auto, uit de buurt van warmtebronnen en bewegende organen.

## 2.0 - ELEKTRISCHE AANSLUITINGEN

Koppel de negatieve pool van de accu af en koppel deze pas na montage weer aan. In onderstaande tabel worden de kleuren van de draden en hun plaatsing vermeld.

PIN CONNECTOR	FUNCTIE	DRAADKLEUR
1	Plus voeding, +12V	ZWART gemerkt met "R"
2	Massa voeding	ZWART gemerkt met "M"
3	Ingang alarm	ZWART gemerkt met "L"
4	Ingang gecodeerde lijn lus voeding	ZWART gemerkt met "S"

Sluit de zwarte draad gemerkt met "R" aan op een altijd aanwezige "plus", bijvoorbeeld de positieve pool van de accu of een aftakking ervan.

Sluit de zwarte draad gemerkt met "M" aan op een massapunt, bijvoorbeeld het metalen chassis van de auto.

Sluit de zwarte draad gemerkt met "L" aan op de draad die een negatief signaal bij rust levert, dat in geval van een alarm komt te ontbreken (BLAUWE draad van het alarm).

Sluit de zwarte draad gemerkt met "S" aan op de ROZE draad van het alarm.

**OPMERKING:** in het geval het nodig mocht zijn aan de sirene te werken, onthoud dan dat na uitschakeling van het alarm, de bescherming tegen het doorsnijden van de kabels nog 4 minuten actief blijft.

Dus als binnen deze tijd de voeding wordt onderbroken, wordt de sirene geactiveerd totdat de voeding weer hersteld wordt of totdat de 10 geluidscycli van elk 30 seconden zijn voltooid, zoals voorgeschreven door de geldende wetgeving.

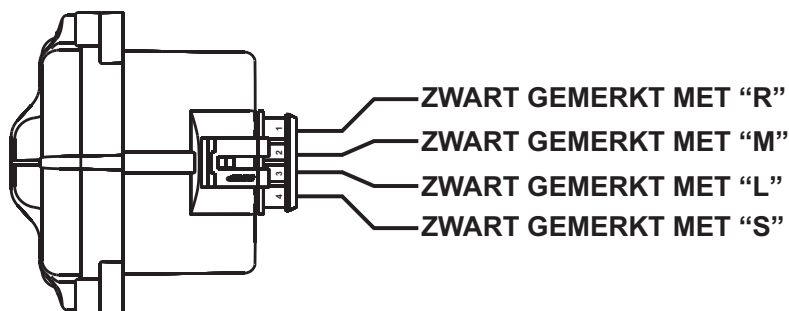

## 3.0 - PLAATSING EN BEVESTIGING

Plaats de sirene volgens de hieronder vermelde aanwijzingen, en houd rekening met het volgende:

- De metalen bevestigingsbeugel kan zowel aan de lange als aan de korte zijde worden geplaatst.
- Het alarm moet geplaatst worden met de kap naar beneden gekeerd en in elk geval niet rechtstreeks naar boven gekeerd.

Boor het schroefgat met een 3mm boor. Pas op voor kabels en leidingen achter het plaatwerk!

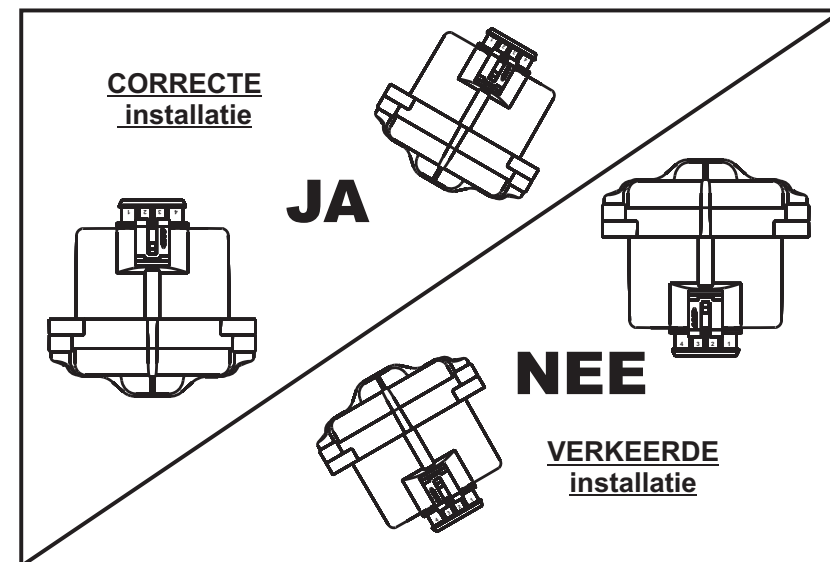
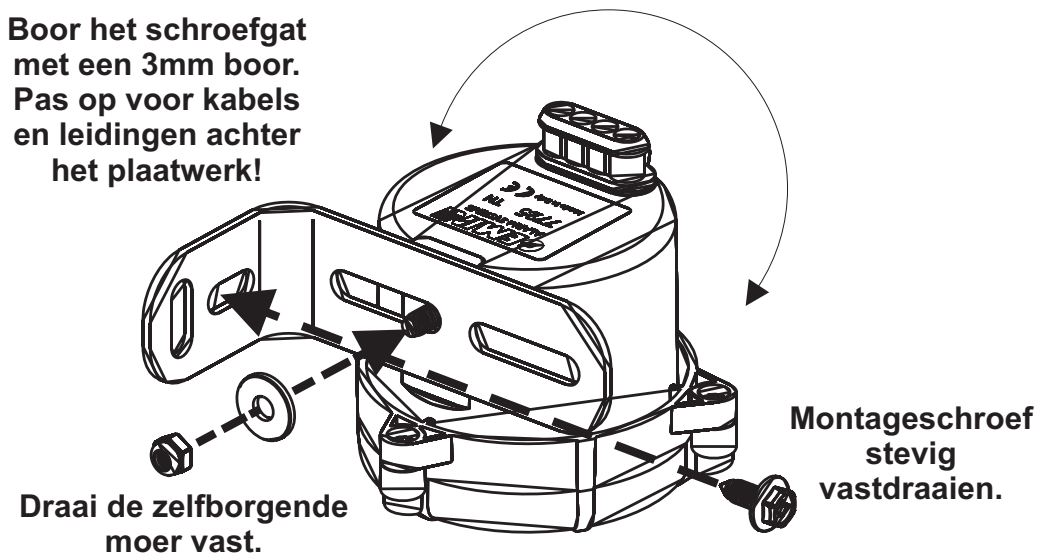



#### 4.0 - GARANTIEVOORWAARDEN

Dit apparaat is gegarandeerd tegen fabricagedefecten gedurende een periode van 24 maanden vanaf de installatiedatum die is aangegeven op de onderhoudige garantiecoupon, volgens hetgeen bepaald door de richtlijn 1999/44/CE.

Men verzoekt derhalve het garantiecertificaat in deze gebruikershandleiding volledig in te vullen en het garantielabel op het apparaat NIET TE VERWIJDEREN.

Indien dit label ontbreekt of gescheurd is, of een van de gegevens op het certificaat of het bijgesloten verkoopdocument mocht ontbreken, wordt de garantie ongeldig.

De garantie is alleen geldig in door Gemini Technologies S.p.A. Erkende centra.

De fabrikant wijst elke aansprakelijkheid af voor eventuele storingen of defecten van het apparaat en van de elektrische installatie van het voertuig die te wijten zijn aan slechte installatie, eigenhandige reparatie of oneigenlijk gebruik.

Het alarm heeft uitsluitend een weerhoudende functie tegen eventuele diefstalpogingen.

#### 5.0 - EUROPESE RICHTLIJN AFGEDANKTE ELEKTRISCHE EN ELEKTRONISCHE APPARATUUR (AEEA)

Het apparaat valt niet onder de richtlijnen 2002/96/EC inzake de afval wetgeving van elektronische apparatuur ( WEEE ) als gespecificeerd in art. 2.1 nr. 151 d.d 25-07-2005.

#### 6.0 - TECHNISCHE KENMERKEN

<b>Nominale spanning</b>	<b>12 Vdc</b>
<b>Bereik voedingsspanning</b>	<b>10 - 15Vdc</b>
<b>Stroomafname @12Vdc</b>	<b>2,5mA (ingeschakeld systeem) 6,5mA (uitgeschakeld systeem - batterij opgeladen)</b>
<b>Bereik bedrijfstemperatuur</b>	<b>-35°C - +80°C</b>
<b>Geluidsemissie bij alarm</b>	<b>&gt;109dB@1 meter</b>

### **CERTIFICATO DI INSTALLAZIONE**

Il sottoscritto installatore certifica di aver eseguito personalmente l'installazione del sistema d'allarme sul veicolo descritto qui di seguito, come da istruzioni del fabbricante.

### **INSTALLATION CERTIFICATE**

The undersigned, qualified installer attests to have personally fitted the here described vehicle security system following the manufacturer instructions.

### **CERTIFICAT D'INSTALLATION**

Je soussigné installateur certifie d'avoir fait personnellement l'installation du dispositif d'alarme du véhicule ci décrit, conforme aux instructions du constructeur.

### **EINBAUBESCHEINIGUNG**

Der Installateur bestätigt mit seiner Unterschrift, dass er die Alarmanlage in dem genannten Fahrzeug persönlich nach den Vorgaben des Herstellers eingebaut hat.

### **CERTIFICADO DE INSTALACION**

El instalador abajo firmante declara haber realizado personalmente la instalación del sistema de alarma en el vehículo, descrito a continuación, respetando las instrucciones del fabricante.

### **CERTIFICADO DE INSTALAÇÃO**

O abaixo-assinado instalador certifica que executou pessoalmente a instalação do dispositivo de alarme do veículo descrito a seguir, conforme as instruções do fabricante.

### **INBOUW CERTIFICAAT**

Ondergetekende gecertificeerd inbouwer SCM, verklaart het alarm volgens de instructies van de fabrikant te hebben gemonteerd.

Da :  
By :  
Par  
Von:  
Por :  
De:  
Dealer :

Venduto il :  
Sold on :  
Vendu le :  
Verkauft am:  
Vendido el :  
Vendido em:  
Verkoopdatum:

.....

Tipo di prodotto :  
Type of product :  
Type de dispositif :  
Produktartikel :  
Dispositivo ciclo :  
Tipo de dispositivo :  
Type product :

.....

Allarme :  
Alarm :  
Alarmanlage :  
Alarma:  
Alarme :  
Alarm :

.....

Auto  
Car  
Véhicule  
Fahrzeug  
Veículo  
Auto

.....