

Alarme modèle:

Vendue le:

Par:

Installée sur moto,
modèle,
plaque/châssis:

GEMINI Technologies S.r.l.
Via Luigi Galvani 12 - 21020 Bodio Lomnago (VA) - Italie
Tel. +39 0332 943211 - Fax +39 0332 948080
www.gemini-alarm.com
Société certifiée ISO 9001



954N

NOTICE D'EMPLOI ET D'INSTALLATION

Ⓡ

CE
Made in Italy

REV.03 - 03/22

I**SOMMAIRE**

- 1.0** - NOTE INTRODUCTIVE
 - 2.0** - DISPOSITIFS DE COMMANDE DU SYSTÈME D'ALARME
 - 2.1 - Télécommande
 - 2.2 - Clé électronique de secours
 - 3.0** - FONCTIONNEMENT DE BASE DU SYSTÈME D'ALARME
 - 3.1 - Activation
 - 3.2 - Signalisation topcase ou selle ouverte
 - 3.3 - Délai d'activation
 - 3.4 - Exclusion de la sirène
 - 3.5 - Exclusion temporaire du détecteur de mouvement
 - 3.6 - Système armé
 - 3.7 - Alarme
 - 3.8 - Limitation des alarmes sonores
 - 3.9 - Temps neutre entre 2 cycles d'alarme
 - 3.10 - Désarmement sans mémoire d'alarme
 - 3.11 - Désarmement avec mémoire d'alarme
- 4.0** - FONCTIONS PROGRAMMABLES
 - 4.1 - Signalisations optiques/acoustiques
 - 4.2 - Alarme panique
 - 4.3 - Détecteur de mouvements
 - 4.4 - Armement passif
 - 4.5 - Fonction "anti-bike jacking" (antivol)
 - 4.6 - Pré-alarme
 - 4.7 - Anti-distraktion
- 5.0** - MODE FAIBLE CONSOMMATION (*SLEEP MODE*)
- 6.0** - MODE FEUX DE DÉTRESSE (*HAZARD*)
- 7.0** - DÉSACTIVATION PAR CODE PIN
- 8.0** - EXEMPLE DE DÉSACTIVATION PAR CODE PIN
- 9.0** - PERSONALISATION DU CODE PIN
- 10.0** - REMPLACER LES BATTERIES DE LA TÉLÉCOMMANDE
- 11.0** - SPÉCIFICATIONS TECHNIQUES
- 12.0** - MISE AU REBUT DES APPAREILS ÉLECTRIQUES ET ÉLECTRONIQUES
- 13.0** - EMPLOI ET ENTRETIEN

SOMMAIRE**NOTICE POUR L'INSTALLATEUR**

- 14.0** - INSTALLATION DU SYSTÈME D'ALARME
- 15.0** - ASSEMBLAGE DE LA CENTRALE
- 16.0** - POSITIONNEMENT DE LA CENTRALE
- 17.0** - POSITIONNEMENT DES ACCESSOIRES
 - 17.1 - Réceptacle clé électronique
 - 17.2 - Poussoir périmétrique (en option)
 - 17.3 - Poussoir anti bike-jacking (en option)
- 18.0** - CONNEXIONS ÉLECTRIQUES
- 19.0** - SCHÉMA DE CÂBLAGE
- 20.0** - SCHÉMAS CONNEXIONS BLOC MOTEUR
- 21.0** - UTILISATION D'UNE DIODE
- 22.0** - APPAIRAGE DE NOUVEAUX DISPOSITIFS
 - 22.1 - Appairage avec fil marron/vert à la masse
 - 22.2 - Sans mise à la masse du fil marron/vert
- 23.0** - PROGRAMMATION DES FONCTIONS ACCESSOIRES
- 24.0** - EXEMPLE DE PROGRAMMATION
- 25.0** - RÉGLAGE DU CAPTEUR DE MOUVEMENT

1.0 - NOTE INTRODUCTIVE

Cher Client,

Nous vous remercions d'avoir choisi ce système d'alarme Gemini expressément conçu et réalisé en Italie pour la protection des véhicules à 2 roues. L'alarme, autoalimentée, est fournie avec 2 télécommandes et 1 clé électronique de secours. L'accéléromètre triaxial intégré fonctionne comme détecteur de choc et de mouvement.

Veuillez lire attentivement ce manuel avant l'utilisation de votre système d'alarme et le conserver pour toute consultation future.

Les informations portant les symboles suivants méritent une attention particulière.

⚠ ATTENTION

Fournit des informations sur des dommages possibles au niveau du système d'alarme et du véhicule.

MISE EN GARDE

Le non-respect des instructions peut endommager le système d'alarme ou en causer le mauvais fonctionnement.

MANUEL POUR L'UTILISATEUR

2.0 - DISPOSITIFS DE COMMANDE DU SYSTÈME D'ALARME

Le système d'alarme est géré depuis les télécommandes et la clé électronique. En cas de perte ou de panne de la télécommande, l'alarme peut être désarmée avec un code PIN introduit au moyen de la clé de contact du véhicule (par. 8.0).

2.1 - TÉLÉCOMMANDE

Lorsque les batteries sont proche de l'épuisement, la diode clignote à l'appui d'un bouton de la télécommande.

Les 2 boutons de la télécommande activent différentes fonctions selon les conditions d'utilisation et la configuration du système.

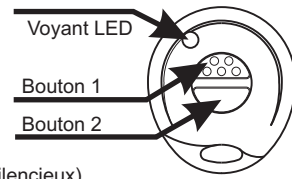
- | | | |
|-------------------------------|--|---|
| Bouton 1:
(granulé) | <ul style="list-style-type: none">• Armement/désarmement• Activation "anti-bike jacking"• Activation feux de détresse |  |
| Bouton 2:
(lisse) | <ul style="list-style-type: none">• Activation "anti-bike jacking"• Alarme panique ON/OFF• Arrêt de la sirène• Activation sans sirène (mode silencieux)• Exclusion du capteur de mouvement | |

2.2 - CLÉ ÉLECTRONIQUE

En cas de panne ou de perte de la télécommande, la clé électronique permet d'armer/désarmer le système et activer/désactiver la fonction "anti-bike jacking" (antivol du véhicule), si habilitée.

Il suffit de toucher la clé à son réceptacle en faisant correspondre les contacts métalliques. Le réceptacle est doté d'une LED qui signale l'état du système et qui sert comme élément dissuasif contre les tentatives de vol.

Exemple de positionnement du réceptacle.

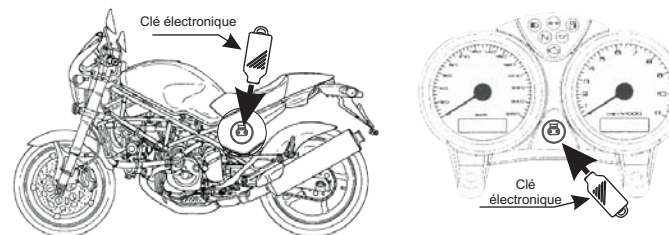

Le système d'alarme 954N ne peut pas être utilisé avec le transpondeur TAG 908.

3.0 - FONCTIONNEMENT DE BASE DU SYSTÈME D'ALARME

3.1 - ACTIVATION

Pour armer le système, appuyer sur le bouton "1" de la télécommande ou toucher la clé électronique à son réceptacle.

L'activation est confirmée par 2 Bips et 1 éclair des clignotants. La diode d'état s'allume fixe.

3.2 - SIGNALISATION SELLE/TOPCASE OUVERTS

Si durant l'activation, l'entrée de la selle ou du topcase détecte une anomalie (ex. selle mal fermée), le système émet 1 Bop après les tonalités de confirmation.

Le système s'armera, mais une condition d'alarme se produira à la fin du délai d'activation.

3.3 - DÉLAI D'ACTIVATION

Après les tonalités de confirmation, le système a un délai d'activation de 20 sec. signalé par la diode allumée fixe.

Durant le délai d'activation, l'immobilisateur et les sorties relatives aux modules supplémentaires sont déjà en fonction.

3.4 - EXCLUSION DE LA SIRÈNE

Pendant les 4 premières secondes du délai d'activation, la sirène peut être exclue en appuyant sur le bouton "2" de la télécommande. L'exclusion est signalée par un clignotement bref des feux de direction.

MISE EN GARDE

En mode silencieux seulement les feux de direction clignotent, il n'y aura aucun avertissement sonore en cas d'alarme.

La sirène reste exclue pour la durée d'un seul cycle d'activation.
L'immobilisateur reste activé.

3.5 - EXCLUSION TEMPORAIRE DU CAPTEUR DE MOUVEMENT

Avec le système désarmé, tourner la clé de contact sur "ON": la LED s'allumera pendant 1 sec. Pendant que la LED est allumée, appuyer sur le bouton "2" de la télécommande. L'exclusion du capteur est confirmée par 1 clignotement de la LED.

Le capteur ne peut pas être exclu si la fonction "Armement Passif" est habilitée.

MISE EN GARDE

Le capteur reste exclu pour la durée d'un seul cycle d'activation.

3.6 - SYSTÈME ARMÉ

À la fin du délai d'activation de 20 sec., le système est armé et toute détection déclenchera l'alarme. Le mode armé est signalé par la diode clignotante.

3.7 - ALARME

Si une alarme est déclenchée pendant que le système est armé, la sirène retentit, les feux de direction clignotent pendant environ 30 sec. et la LED reste allumée fixe.

Les événements suivants peuvent déclencher une alarme dépendant des fonctions de sécurité habilitées:

- Coupure des câbles d'alimentation
- Tentative de démarrage
- Détection de mouvement non autorisé
- Ouverture selle/topcase (si équipé d'un détecteur d'ouverture)
- Activation de l'alarme panique (bouton "2" de la télécommande)

Une fois le cycle d'alarme terminé, le système se remet en état de surveillance.

Un cycle d'alarme peut être interrompu en tout temps, sans désarmer le système, en appuyant sur le bouton "2" de la télécommande.

3.8 - LIMITATIONS DES ALARMES SONORES

Chaque détection déclenche la sirène au plus 7 fois de suite après quoi la sirène se désactive automatiquement pour les raisons suivantes:

- Afin de respecter les normes en vigueur en matière d'émissions sonores produites par les alarmes des véhicules.
- Limiter la consommation de courant de la batterie du véhicule.
- Si après que la sirène s'est déclenchée 7 fois, personne n'est venu contrôler le véhicule, il est inutile d'insister à déclencher la sirène.

3.9 - TEMPS NEUTRE ENTRE 2 CYCLES D'ALARME

Entre chaque cycle d'alarme il y a un temps neutre d'environ 5 sec. durant lequel aucune condition d'alarme n'est détectée. La LED reste allumée fixe.

Durant le temps neutre, l'alarme peut être désarmée avec le code PIN (par. 7.0 et 8.0).

3.10 - DÉSACTIVATION SANS MÉMOIRE D'ALARME

Pour désarmer le système appuyer sur le bouton "1" de la télécommande ou toucher la clé électronique à son réceptacle. La désactivation est signalée par 3 Bips, 3 éclairs des clignotants et par l'extinction de la LED d'état.

3.11 - DÉSACTIVATION AVEC MÉMOIRE D'ALARME

Si une alarme s'est produite pendant que le système était armé l'évènement sera signalé, au désarmement, par 2 Bops et 2 éclairs des clignotants.

Le dernière détection enregistrée sera ensuite signalée comme suit:

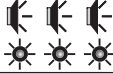
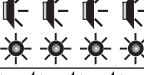
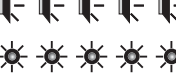
Tentative de démarrage	
Ouverture selle ou topcase	
Coupure des câbles	
Déplacement ou soulèvement	

4.0 - FONCTIONS PROGRAMMABLES

Le système d'alarme est configuré en usine mais il est possible d'en personnaliser le fonctionnement:

<i>Réglages d'usine</i>		
	<i>Fonction</i>	<i>Configuration</i>
1	Tonalités de confirmation (Bips)	Activé
2	Alarme panique	Activé
3	Détecteur de mouvement	Activé
4	Armement passif	Désactivé
5	Anti bike jacking	Désactivé
6	Pré-alarme	Désactivé
7	Réactivation automatique (anti distraction)	Désactivé

4.1 - SIGNALISATIONS OPTIQUES/ACOUSTIQUES

Signaux optiques (LED et clignotants) et acoustiques (Bips) qui confirment les opérations effectuées. Les Bips peuvent être exclus.

4.2 - ALARME PANIQUE

Pour déclencher l'alarme panique appuyer sur le bouton "2" de la télécommande. La sirène et les clignotants s'activeront pendant environ 30 sec. Pour interrompre le cycle d'alarme, appuyer à nouveau sur le bouton "2". L'alarme panique peut être déclenchée en tout temps, indépendamment du fait que le système soit armé ou désarmé.

L'alarme panique peut être activée sans limites avec une pause de 5 sec. entre chaque déclenchements.

4.3 - DÉTECTEUR DE MOUVEMENTS

Si le véhicule est heurté ou déplacé pendant que le système est armé, le détecteur déclenchera une alarme. Le détecteur de mouvement peut être exclu.

4.4 - ARMEMENT PASSIF

En mode d'armement passif, le système s'active automatiquement une fois que le contact a été coupé. Un clignotement des feux de direction, 2 clignotements de la LED et 2 Bips (sirène) signalent l'entrée en mode armement passif.

Le système est définitivement armé à la fin du délai de réarmement de 35 sec. L'opération est confirmée par 2 Bips et 1 clignotement des feux de direction. La LED s'allume fixe.

Si le contact est remis pendant le délai de réarmement de 35 sec., la procédure s'interrompt. Si la selle ou le topcase sont ouverts, la minuterie arrête son décompte et reprend à la fermeture de ceux-ci.

4.5 - FONCTION "ANTI-BIKE JACKING"

Cette fonction assure une protection contre les tentatives de vol qui peuvent se produire pendant que le moteur est en marche. Pour bloquer le véhicule:

- Appuyer sur le bouton "1" de la télécommande.
- Appuyer sur le bouton "2" de la télécommande.
- Appuyer sur le bouton "anti bike jacking" (si installé).

L'activation de la fonction antivol est signalée par 2 clignotements des feux de direction et par la LED qui s'allume fixe.

20 sec. après l'activation de la fonction antivol, la sirène se déclenche pendant environ 1 min. et les feux de direction se mettent à clignoter en continu jusqu'à la désactivation de la fonction. L'immobilisateur entre en fonction 2 sec. après l'activation de la sirène.

Désactivation de la fonction anti bike jacking:

- Toucher la clé électronique à son réceptacle.
- Appuyer sur le bouton "anti bike jacking" pendant 2 sec. (si installé).
- Entrer le code de sécurité (PIN code).

Pour désactiver la fonction avec le code PIN procéder comme suit:

- Attendre la fin du cycle d'alarme (sirène).
- Tourner la clé de contact sur "OFF" si elle est sur "ON".
- Tourner la clé "ON" - "OFF" si elle est sur "OFF".
- Après 4 sec. la LED émet une série de 9 clignotements.
- Suivre ensuite les instructions reportées aux par. 7.0 et 8.0.
- La désactivation est signalée par 3 Bips et 3 éclairs des clignotants.



En cas de tentative de vol le système mémorise l'évènement.
Par conséquent, la déconnexion et reconnexion des câbles d'alimentation déclenchera l'alarme de nouveau.

4.6 - PRÉ-ALARME

Lorsque le système est armé, les 3 premières détections déclenchent la sirène pendant environ 2,5 sec. (pré-alarme). Après quoi, la sirène retentit pendant environ 30 sec. Les cycles d'alarme sont remis à zéro chaque fois que l'alarme est désarmée ou que l'alarme panique est activée.

4.7 - ANTI-DISTRACTION

En cas de désactivation accidentelle (appui involontaire sur le bouton "1" de la télécommande), le système se réarme automatiquement au bout de 35 sec.

5.0 - MODE FAIBLE CONSOMMATION (SLEEP MODE)

SYSTÈME DÉSARMÉ:

72h après la coupure du contact ou après avoir été désarmé, le système entre automatiquement en mode veille (*Sleep Mode*) afin de préserver la batterie du véhicule (consommation presque nulle). En mode veille, les télécommandes ne fonctionnent plus temporairement: pour rétablir le fonctionnement normal du système, mettre le véhicule en marche.

Pour mettre le système en veille manuellement, avant les 72h, procéder comme suit:

- Tourner la clé de contact sur "ON"; la LED s'allume pendant environ 1 sec.
- Dans les 4 sec. qui suivent l'extinction de la LED, toucher la clé électronique à son réceptacle ou appuyer simultanément sur les 2 boutons de la télécommande; 1 Bip confirmera l'opération.
Tourner la clé de contact sur "OFF".
- Pour rétablir le fonctionnement normal du système, tourner la clé "ON" et "OFF".

SYSTÈME ARMÉ:

Le système entre automatiquement en mode veille 72h après avoir été armé. Toutes les fonctions de protection resteront actives à l'exception de la LED de signalisation. Les télécommandes seront inopérantes jusqu'à la mise en marche du moteur.

À la mise en marche du moteur, un délai de 5 sec. est prévu pour permettre de désarmer le système sans déclencher la sirène.

6.0 - MODE FEUX DE DÉTRESSE (HAZARD)

Le mode *Hazard* est utile lorsqu'il faut garer le véhicule avec le moteur coupé et les clignotants allumés.

Pour activer/désactiver les clignotants en mode *Hazard*, procéder comme suit:

- Avec le système désarmé, tourner la clé de contact sur "ON"; la LED s'allume pendant environ 1 sec.
- Pendant que la LED est allumée, appuyer sur le bouton "1" de la télécommande.
- Tourner la clé de contact sur "OFF"; les feux de direction se mettent à clignoter.
- Pour désactiver les clignotants, tourner la clé de contact sur "ON" (et éventuellement sur "OFF") ou armer le système.

7.0 - DÉSACTIVATION PAR CODE PIN

Le code de sécurité (code PIN) permet de désactiver le système quand, pour une raison quelconque, il est impossible d'utiliser la télécommande ou la clé électronique.

Il est fortement conseillé de personnaliser le code PIN par défaut "1-1-1-1" (voir par. 9.0).

Pour désarmer le système avec le code PIN procéder comme suit:

- Provoquer une condition d'alarme; la signalisation d'alarme terminée, la LED d'état s'allume fixe pendant environ 5 sec.
- Pendant que la LED est allumée, tourner la clé de contact "ON" et "OFF".

MISE EN GARDE

Ne pas laisser la clé de contact sur "ON" pendant plus de 5 sec. autrement le système déclenche une nouvelle alarme pour tentative de démarrage.

- L'entrée en mode désactivation est signalée par l'extinction de la LED.
- Après environ 4 sec., la LED émet une première série de 9 éclairs.
- Lorsque le nombre d'éclairs correspond au 1er chiffre du code PIN, tourner la clé de contact "ON" et "OFF".
- Après une courte pause, la LED émet une deuxième série de 9 éclairs.
- Lorsque le nombre d'éclairs correspond au 2e chiffre du code PIN, tourner la clé de contact "ON" et "OFF".
- Répéter les opérations ci-dessus pour saisir les 2 chiffres restants du code PIN.
- Si le code saisi est correct, le système se désarme avec 2 Bops et 2 éclairs des clignotants.

MISE EN GARDE

Si la LED clignote plus de 9 fois, la procédure est invalidée car elle est considérée comme une tentative de vol.

8.0 - EXEMPLE DE DÉSACTIVATION PAR CODE PIN

Voici un exemple illustrant la procédure de désactivation où le code à saisir est 2-3-4-1.

Armer le système et, après le délai d'activation, déclencher une alarme.



La signalisation d'alarme terminée, la LED d'état s'allume fixe pendant environ 5 sec. Pendant que la LED est allumée, tourner la clé de contact "ON" et "OFF". L'entrée en mode désactivation est signalée par l'extinction de la LED.



Après environ 4 sec., la LED émet une première série de 9 éclairs. Au 2e éclair qui correspond au premier chiffre du code PIN "2", tourner la clé de contact "ON" et "OFF".

Après 4 sec., la LED recommence à clignoter; au 3e éclair qui correspond au deuxième chiffre du code "3", tourner la clé de contact "ON" et "OFF".

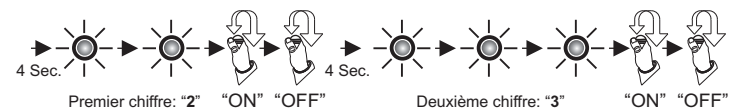

Après une autre courte pause, la LED reprend à clignoter pour enregistrer les 2 chiffres restants du code "4" et "1".

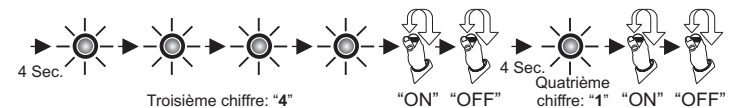

Si le code saisi est correct, le système se désarme en signalant le dernier évènement qui a déclenché l'alarme (voir par. 3.11).

Si la LED clignote plus de 9 fois, la procédure est invalidée car elle est considérée comme une tentative de vol.

9.0 - PERSONNALISATION DU CODE PIN

Voici un exemple illustrant la procédure de personnalisation où le code à saisir est **2-3-4-1**.

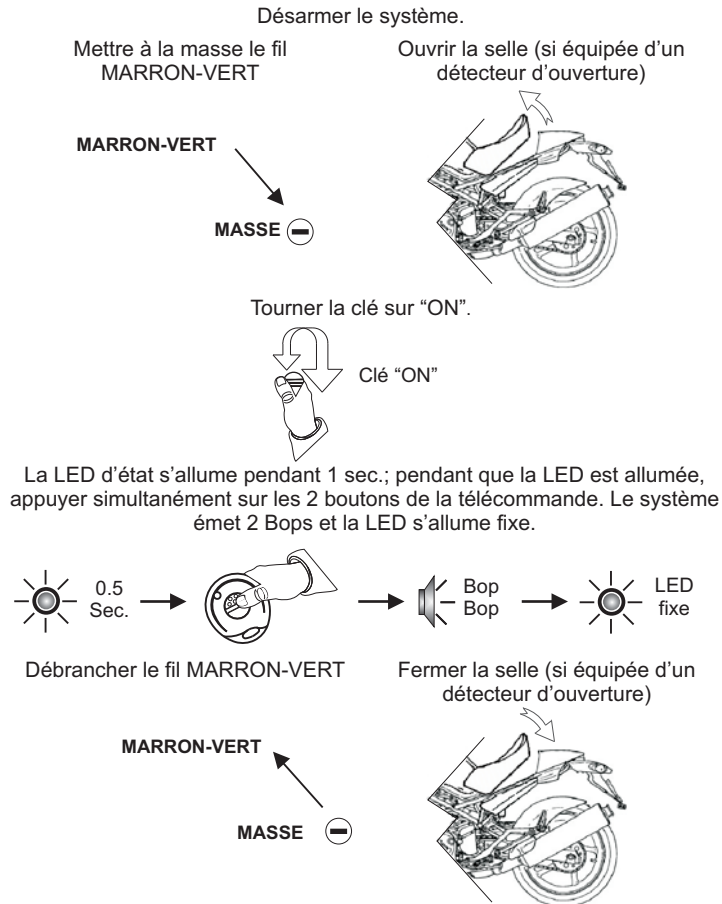

Appuyer simultanément sur les 2 boutons de la télécommande.
La LED s'éteint.



Tourner la clé de contact sur "OFF".



Après environ 4 sec., la LED émet une première série de 9 éclairs.
Au 2e éclair qui correspond au premier chiffre du code à saisir "2", tourner la clé de contact "ON" et "OFF".

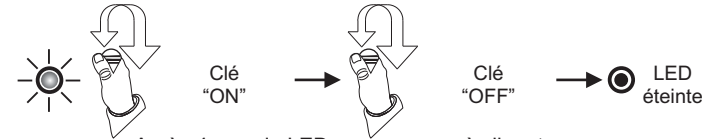

Après 4 sec., la LED recommence à clignoter.
Au 3e éclair qui correspond au deuxième chiffre à saisir "3", tourner la clé de contact "ON" et "OFF".



Après une autre courte pause, la LED reprend à clignoter pour enregistrer les 2 chiffres restants du code "4" et "1".

La fin de la procédure est signalée par 2 Bops et 1 Bip.

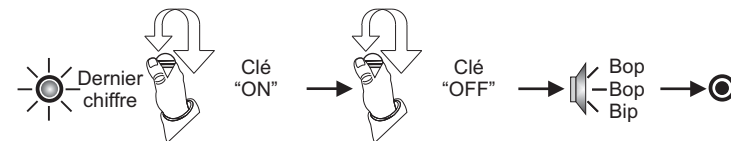

10.0 - REMPLACER LES BATTERIES DE LA TÉLÉCOMMANDE

Lorsque les batteries sont proche de l'épuisement, la diode clignote à l'appui d'un bouton de la télécommande. Remplacer les batteries avant que la télécommande ne devienne inutilisable:

- Séparer les 2 moitiés de la télécommande en prenant soin de ne pas endommager la carte de circuit imprimé.
- Retirer les batteries usagées et insérer les batteries de rechange en respectant la polarité.
- Refermer la télécommande et s'assurer qu'elle fonctionne correctement.

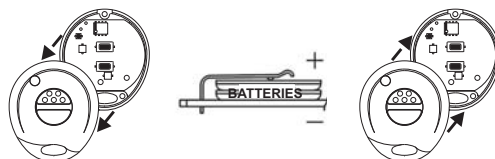

⚠ ATTENTION

Employer seulement des batteries du type CR1616.
Il y a risque d'explosion si la batterie est remplacée par un type incorrect.
L'emploi de batteries différentes de celles conseillées peut aussi endommager de façon irréparable la télécommande.
Les batteries ne doivent pas être jetées avec les déchets ménagers mais être collectées dans des bacs de recyclage.

11.0 - SPÉCIFICATIONS TECHNIQUES

Tension d'alimentation nominale	12 Vdc
Plage de tension d'alimentation	9Vdc-15Vdc
Absorption de courant @ 12Vdc	<2mA (système armé et LED clignotante)
Absorption de courant en mode veille	< 1mA
Puissance sonore	118 dBA @ 1 mètre
Portée contacts relais bloc moteur	8A
Sortie clignotants	max.12V (6A/ligne)

12.0 - MISE AU REBUT DES APPAREILS ÉLECTRIQUES ET ÉLECTRONIQUES

Ce dispositif entre dans le champ d'application de la Directive DEEE en vigueur. Le symbole de la poubelle barrée, apposé sur le dispositif ou son emballage, indique que, au terme de sa vie utile, le produit doit être mis au rebut séparément des autres déchets pour en permettre un recyclage approprié. Il doit être remis à un point de collecte approprié pour le recyclage des équipements électriques et électroniques.



13.0 - EMPLOI ET ENTRETIEN

Pour éviter d'endommager l'appareil:

- Ne pas laver à l'eau mais nettoyer uniquement avec un chiffon humide.
- Ne pas alimenter avec des tensions autres que celles indiquées par le fabricant.
- Si un nettoyeur à jet haute pression est utilisé, ne pas diriger le jet directement vers la centrale d'alarme.

⚠ ATTENTION

Gemini Technologies n'est pas responsable des dommages, de quelque nature que ce soit, résultant d'une installation et une utilisation incorrectes du produit.

NOTICE POUR L'INSTALLATEUR

14.0 - INSTALLATION

Avant de commencer l'installation, prenez le temps de lire cette notice en entier afin de bien comprendre les exigences et les étapes à suivre pour une bonne installation. Veuillez considérer cette notice comme partie intégrante du système d'alarme.

15.0 - ASSEMBLAGE DE LA CENTRALE

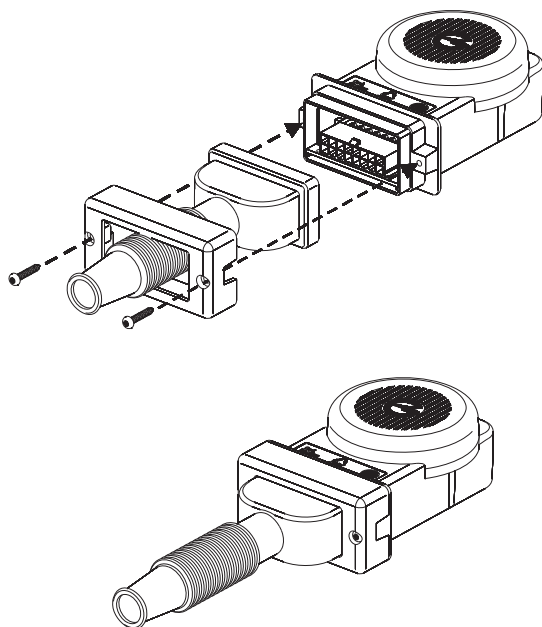

16.0 - POSITIONNEMENT DE LA CENTRALE

Étant donné que l'alarme intègre un accéléromètre triaxial à haute sensibilité, la centrale peut être positionnée au choix en tenant compte des indications suivantes:



NON!

En positionnant la centrale de cette façon les infiltrations d'eau à travers la calotte en caoutchouc sont facilitées.

Les infiltrations d'eau peuvent endommager irréparablement le circuit électronique de l'alarme. Le mauvais fonctionnement de l'alarme attribuable à une infiltration d'eau n'est pas couvert par la garantie.



OK!

- Cette position prévient les infiltrations d'eau.
- Il est important de plier la gaine de manière à former un "col de cygne" et de la serrer en place avec une attache.
- La centrale doit être installée de façon que la sirène soit bien audible mais qu'elle résulte néanmoins à l'abri des agents atmosphériques.
- La centrale ne doit pas être installée à proximité d'organes mécaniques en mouvement, d'organes électriques ou électroniques qui pourraient engendrer des parasites électromagnétiques de haute intensité ni à proximité de dispositifs qui pourraient atteindre des températures élevées.
- La centrale ne doit jamais être fixée directement sur le châssis du véhicule.

⚠ ATTENTION

Si un nettoyeur haute pression est utilisé pour nettoyer le véhicule, protéger la centrale contre les jets d'eau et ne pas diriger le jet d'eau directement sur la centrale.

La garantie ne couvre pas les dommages résultant des infiltrations d'eau dues à une mauvaise installation ou à une mauvaise utilisation de nettoyeurs haute pression.

17.0 - POSITIONNEMENT DES ACCESSOIRES

17.1 - RÉCEPTACLE POUR CLÉ ÉLECTRONIQUE

Le réceptacle avec LED doit être placé de manière à être bien visible et facilement accessible par l'utilisateur. La LED de signalisation est le premier dispositif qui avertit les voleurs potentiels de la présence d'un système d'alarme.

Si le réceptacle est positionné dans un endroit différent de celui indiqué, percer avec soin pour ne pas endommager le carénage. Le diamètre de perçage pour le réceptacle est de 13mm.

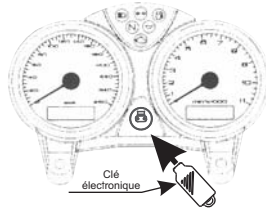

Installer le réceptacle de manière qu'il soit toujours visible et accessible.

17.2 - POUSSOIR PÉRIMÉTRIQUE (EN OPTION)

Installer le détecteur d'ouverture de manière à relever si la selle ou une malette est mal fermée. Le poussoir ne doit pas être accessible de l'extérieur de celles-ci. Le seuil de déclenchement doit être réglé avec soin pour éviter les fausses alertes.

Le terminal négatif du poussoir doit être mis à la masse à un négatif permanent (ex. masse des lampes des clignotants) et non au châssis.

Si l'installation d'un détecteur d'ouverture n'est pas prévue, le fil VERT/MARRON restera libre pour d'autres utilisations.

17.3 - POUSSOIR ANTI BIKE-JACKING (EN OPTION)

Brancher le poussoir anti-volet au fil Blanc-Violet. L'anti bike-jacking se déclenche lorsque la ligne reçoit un signal négatif.

18.0 - CONNEXIONS ÉLECTRIQUES

⚠ ATTENTION

Le système est conçu pour des clignotants 12V. Avant d'effectuer les connexions, s'assurer que les clignotants sont alimentés en 12V.

MISE EN GARDE

Les alarmes sont fournies sans câblage: une large gamme de câblages spécifiques pour les modèles de véhicules les plus populaires est disponible pour une installation simple et rapide.

Les tableaux suivants se réfèrent au câblage générique KITCA 417N17.

Pos.	Couleur du fil	Fonction du fil
- 1 -	Marron	Masse clé électronique
- 2 -	Marron	Masse d'alimentation
- 3 -	Blanc-Violet	Appairage / Anti bike-jacking
- 4 -	Vert-Marron	Entrée poussoir périmétrique
- 5 -	---	Libre
- 6 -	---	Libre
- 7 -	Jaune	+ après contact
- 8 -	Noir	Sortie négative LED
- 9 -	Vert	Entrée clé électronique
- 10 -	Gris	Bloc moteur (N.C.)
- 11 -	Blanc	Bloc moteur (Com.)
- 12 -	Blanc-Gris	Bloc moteur (N.O.)
- 13 -	Orange	Clignotants (12V, 6A max.)
- 14 -	Rouge	Positif d'alimentation
- 15 -	Orange	Clignotants (12V, 6A max.)
- 16 -	Noir	Antenne

BLOC MOTEUR PAR INTERRUPTION DE FIL

Couleur du fil	Connexions
Blanc	Brancher à l'extrémité du fil coupé provenant du barillet de la clé de contact.
Gris	Brancher à l'extrémité du fil coupé provenant du circuit électrique du véhicule.

BLOC MOTEUR PAR MISE À LA MASSE

Couleur du fil	Connexions
Blanc	Brancher à un négatif permanent du véhicule (ne pas utiliser une masse du châssis).
Blanc/Gris	Brancher à l'extrémité du fil qui, mis à la masse, coupe le moteur.

19.0 - SCHÉMA DE CÂBLAGE

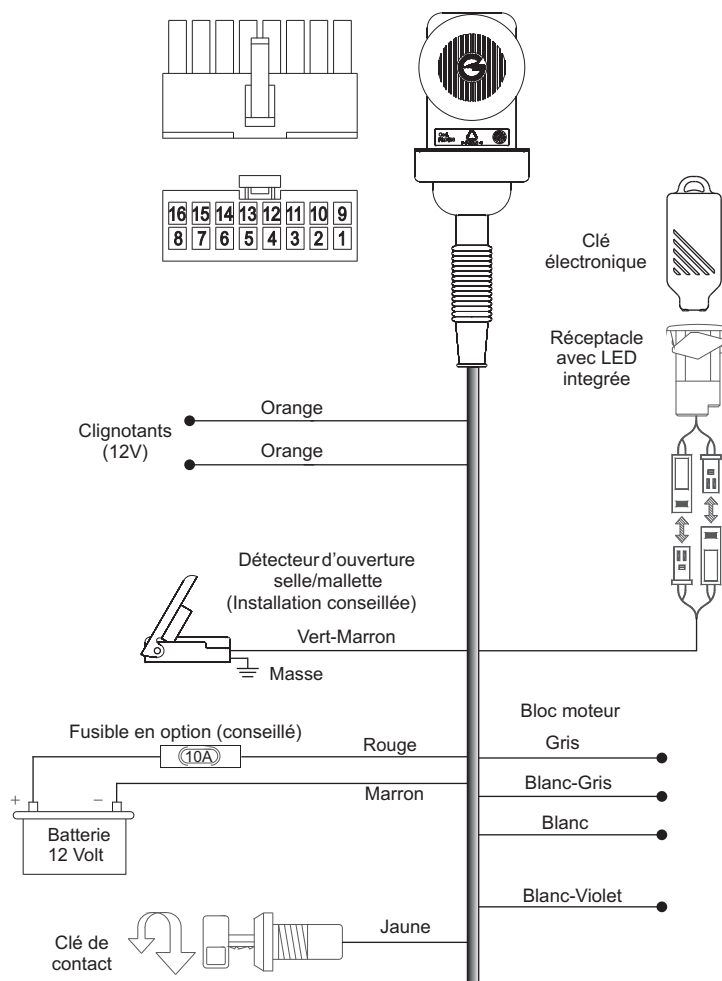

20.0 - SCHÉMAS CONNEXION BLOC MOTEUR

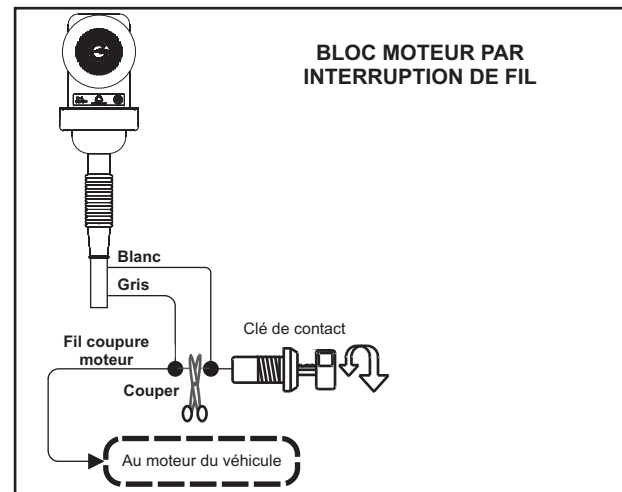
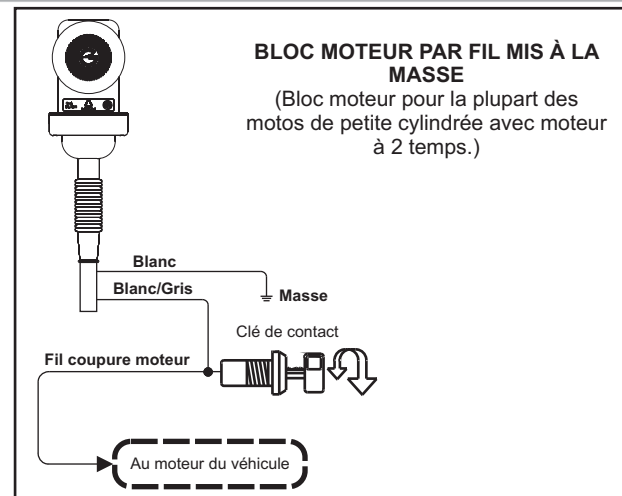

21.0 - UTILISATION D'UNE DIODE

Vérifier d'abord si le véhicule nécessite de l'installation d'une diode:

- Allumer un des clignotants, droit ou gauche, et armer le système.
- Si le tableau de bord s'allume, installer une diode.

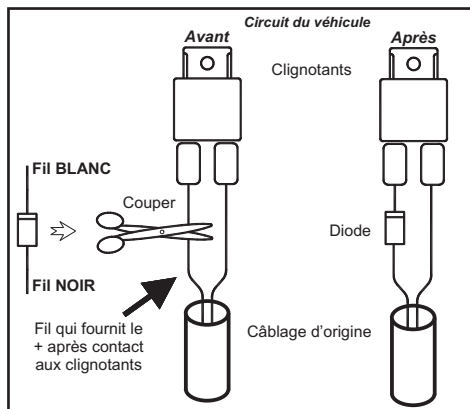

22.0 - APPAIRAGE DE NOUVEAUX DISPOSITIFS

Le système est fourni avec 1 clé électronique et 2 télécommandes mais il peut s'avérer nécessaire d'appairer d'autres dispositifs

Pour entrer en mode appairage la fonction "armement passif" ne doit pas être habilitée. Suivre l'une des procédures ci-dessous:

MISE EN GARDE

L'alarme peut prendre en charge jusqu'à 8 dispositifs (télécommandes ou clé électroniques).

L'appairage d'un dispositif en plus effacera le premier dispositif en mémoire.

22.1 - APPAIRAGE AVEC FIL MARRON/VERT À LA MASSE:

- Désarmer le système avec une télécommande ou une clé électronique.
- Ouvrir la selle ou la mallette (si équipée d'un détecteur d'ouverture) sinon mettre à la masse le fil MARRON/VERT.

- Mettre à la masse le fil Blanc-Violet (ce fil pourrait se trouver dans un connecteur jaune).
- Tourner la clé de contact sur "ON".
- L'entrée en mode appairage est confirmée par 1 Bop, 1 Bip et par 2 éclairs des clignotants.
- Débrancher le fil Blanc-Violet.
- Appuyer sur un des boutons de la télécommande à mémoriser ou toucher la clé électronique à son réceptacle.
- L'appairage du nouveau dispositif est signalée par 1 Bip et 1 éclair clignotants.
- Au besoin, répéter les opérations décrites ci-dessus pour appairer d'autres dispositifs.
- Pour sortir du mode appairage tourner la clé de contact sur "OFF"; l'opération est confirmée par 1 Bop et 1 éclair des clignotants.
- Fermer la selle ou la mallette (si équipée d'un détecteur d'ouverture) autrement débrancher le fil MARRON/VERT.





22.2 - SANS MISE À LA MASSE DU FIL MARRON/VERT:

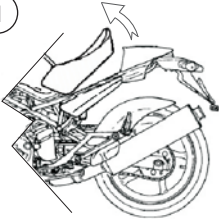

- Désarmer le système avec une télécommande ou une clé électronique.
- Tourner la clé de contact sur "ON".
- La LED s'allumera pendant 1 sec.; pendant que la LED est allumée, appuyer simultanément sur les 2 boutons de la télécommande ou toucher la clé électronique à son réceptacle.
L'entrée en mode appairage est confirmée par 1 Bop, 1 Bip et par 2 éclairs des clignotants.
- Appuyer sur un des boutons de la télécommande à mémoriser ou toucher la nouvelle clé électronique à son réceptacle.
- Pour appairer d'autres dispositifs, attendre 2 sec. puis appuyer sur un des boutons de la télécommande à mémoriser ou toucher la nouvelle clé électronique à son réceptacle.
- Pour sortir du mode appairage tourner la clé de contact sur "OFF".
- L'opération est confirmée par 1 Bop et 1 éclair des clignotants.

23.0 - PROGRAMMATION DES FONCTIONS ACCESSOIRES





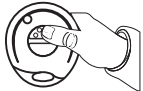

Ce chapitre décrit la procédure à suivre pour habiliter ou désactiver les fonctions accessoires.

Il est recommandé de TOUJOURS armer et désarmer le système avant de lancer la procédure de programmation.

<p>1</p> 	<p>Avec le système désarmé, soulever la selle ou ouvrir la malette (si équipée d'un détecteur d'ouverture) sinon mettre à la masse le fil VERT/MARRON. La programmation terminée, débrancher ce fil.</p>
<p>2</p> 	<p>Tourner la clé de contact sur "ON".</p>
<p>3</p> 	<p>La LED s'allumera pendant environ 1 sec.</p>
<p>4</p> 	<p>Pendant que la LED est allumée appuyer simultanément sur les 2 boutons de la télécommande. L'entrée en mode programmation est signalée par 1 Bip, 1 Bop et par la LED qui s'allume fixe.</p>

<p>HABILITER LA FONCTION</p> <p>Appuyer sur le bouton "1"</p> 	<p>DÉSHABILITER LA FONCTION</p> <p>Appuyer sur le bouton "2"</p> 
--	---

CONFIGURATION D'USINE

<p>CONFIRMATION SONORE (BIPS) (habilités)</p>	<p>Bouton 1: HABILITER Bouton 2: DÉSHABILITER</p>	
<p>ALARME PANIQUE (habilitée)</p>	<p>Bouton 1: HABILITER Bouton 2: DÉSHABILITER</p>	
<p>CAPTEUR DE MOUVEMENT (habilité)</p>	<p>Bouton 1: HABILITER Bouton 2: DÉSHABILITER</p>	
<p>ARMEMENT PASSIF (désabilité)</p>	<p>Bouton 1: HABILITER Bouton 2: DÉSHABILITER</p>	
<p>ANTI BIKE-JACKING (désabilité)</p>	<p>Bouton 1: HABILITER Bouton 2: DÉSHABILITER</p>	
<p>PRÉ-ALARME (désabilitée)</p>	<p>Bouton 1: HABILITER Bouton 2: DÉSHABILITER</p>	
<p>RÉARMEMENT AUTOMATIQUE (désabilité)</p>	<p>Bouton 1: HABILITER Bouton 2: DÉSHABILITER</p>	
<p>SORTIE DU MODE PROGRAMMATION</p>		

2 Bops, 1 Bip et l'extinction de la LED signalent la sortie du mode programmation.

24.0 - EXEMPLE DE PROGRAMMATION

Voici un exemple pour mieux comprendre la procédure de programmation. Chaque pression sur un des boutons de la télécommande permet d'avancer parmi les fonctions de programmation.

NB: Les fonctions ne peuvent être programmées qu'en désactivant au préalable le système d'alarme.

- Avec le système désarmé, ouvrir la selle ou une mallette (si équipée d'un détecteur d'ouverture) autrement mettre à la masse le fil MARRON/VERT.
- Tourner la clé de contact sur "ON"; la LED s'allume pendant 1 sec.
- Pendant que la LED est allumée, appuyer simultanément sur les 2 boutons de la télécommande; l'entrée en mode programmation est signalée par 1 Bip, 1 Bop et par la LED qui s'allume fixe.
- Appuyer sur le bouton "1" de la télécommande; 1 Bip confirme l'activation des tonalités de confirmation.
- Appuyer sur le bouton "1" de la télécommande; 1 Bip confirme l'activation de la fonction panique.
- Appuyer sur le bouton "2" de la télécommande; 1 Bop confirme la désactivation du capteur de mouvement.
- Appuyer sur le bouton "2" de la télécommande; 1 Bop confirme que l'armement passif n'a pas été habilité.
- Appuyer sur le bouton "2" de la télécommande; 1 Bop confirme que la fonction anti-bike jacking n'a pas été habilitée.
- Appuyer sur le bouton "1" de la télécommande; 1 Bip confirme l'activation de la fonction pré-alarme.
- Appuyer sur le bouton "2" de la télécommande; 1 Bop confirme que la fonction réarmement automatique n'a pas été habilitée.

Le système sort ensuite automatiquement du mode programmation avec 2 Bops et 1 Bip et la LED s'éteint.

Tourner la clé de contact sur "OFF", fermer la selle ou la mallette ou bien débrancher le fil MARRON/VERT.

NB: Pour sortir de la programmation à n'importe quel moment, tourner la clé de contact sur "OFF".

Toutes les fonctions personnalisées sont sauvegardées tandis que les autres restent inchangées.

25.0 - RÉGLAGE DU CAPTEUR DE MOUVEMENT

L'alarme intègre un accéléromètre triaxial qui permet de détecter le changement d'inclinaison du véhicule ainsi que les chocs. La sensibilité peut se régler sur 5 niveaux (réglage d'usine: sensibilité minimale).

Pour modifier la sensibilité procéder comme suit:

- Désarmer le système avec la télécommande ou la clé électronique.
- Ouvrir la selle ou une mallette (si équipée d'un détecteur d'ouverture) autrement mettre à la masse le fil MARRON/VERT.
- Tourner la clé de contact sur "ON"; la LED s'allume pendant environ 1 sec.
- Pendant que la LED est allumée appuyer sur le bouton "2" de la télécommande et, dans les 2 sec. qui suivent, appuyer à nouveau sur le même bouton.

MISE EN GARDE

Faire attention durant la procédure car il ne faut pas que plus de 2 sec. s'écoulent entre une pression et l'autre du bouton: dans le cas contraire, la procédure prend fin automatiquement.

- L'entrée en mode calibrage est confirmée par 2 Bops et 1 éclair de la LED.
- La sensibilité de détection du capteur est réglée sur sa valeur la plus basse.
- Appuyer sur le bouton "2" de la télécommande pour augmenter la sensibilité (max. 4 fois pour obtenir la sensibilité maximale). Chaque pression est confirmée par 1 Bip et 1 éclair de la LED.
- Une fois que le niveau de sensibilité désiré est atteint, tourner la clé de contact sur "OFF".
- Si la sensibilité est réglée au maximum, le système sort automatiquement de la procédure.
- La sortie du mode calibrage est toujours signalée par 1 Bip et 1 éclair de la LED.
- Tourner la clé de contact sur "OFF", fermer la selle ou la mallette ou bien débrancher le fil MARRON/VERT.

MISE EN GARDE

Chaque entrée en mode programmation rétablit le réglage d'usine.

