

CERTIFICAT D'INSTALLATION

Je soussigné installateur certifié avoir fait personnellement l'installation du dispositif d'alarme du véhicule ci décrit, conformément aux instructions du fabricant.

Par :

Vendu le :

Type de dispositif : 933MH

Véhicule :

GEMINI Technologies S.r.l.
Via Luigi Galvani 12 - 21020 Bodio Lomnago (VA) - Italia
Tel. +39 0332 943211 - Fax +39 0332 948080
www.gemini-alarm.com
Société Certifiée ISO 9001



933MH

MODE D'EMPLOI ET D'INSTALLATION



Made in Italy

Rev. 02 - 05/16

1.0 - INTRODUCTION.....	PAGE 03
2.0 - TÉLÉCOMMANDE.....	PAGE 03
MANUEL POUR L'UTILISATEUR	
3.0 - FONCTIONNEMENT.....	PAGE 04
3.1 - Activation totale du système.....	PAGE 04
3.2 - Activation du système avec exclusion capteurs.....	PAGE 04
3.3 - Activation passive.....	PAGE 04
3.4 - Temps neutre d'activation.....	PAGE 04
3.5 - Système armé.....	PAGE 04
3.6 - Alerte, temps neutre entre alarmes et cycles d'alarme.....	PAGE 05
3.7 - Désactivation du système.....	PAGE 05
3.8 - Désactivation d'urgence avec clé électronique.....	PAGE 05
3.9 - Mémoire alarme.....	PAGE 05
MANUEL POUR L'INSTALLATEUR	
4.0 - TABLEAU CONNECTEURS.....	PAGE 06
4.1 - Connecteur à 20 voies.....	PAGE 06
4.2 - Connecteur à 8 voies.....	PAGE 06
5.0 - SCHÉMA ÉLECTRIQUE COMPLET.....	PAGE 07
6.0 - PROGRAMMATION CODE VÉHICULE.....	PAGE 08
7.0 - CONNEXIONS POUR L'ACTIVATION ET LA DÉSACTIVATION DU SYSTÈME.....	PAGE 09
7.1 - Fonctionnement par ligne CAN BUS.....	PAGE 09
7.2 - Fonctionnement avec télécommande GEMINI.....	PAGE 09
8.0 - PROGRAMMATION DU SYSTÈME.....	PAGE 09
8.1 - Signalisations optiques.....	PAGE 10
8.2 - Signalisations acoustiques.....	PAGE 10
8.3 - Activation passive.....	PAGE 10
8.4 - Sélection polarité poussoir portes.....	PAGE 10
8.5 - Signalisations optiques par impulsions/sirène supplémentaire.....	PAGE 10
8.6 - Impulsion double de déverrouillage.....	PAGE 10
9.0 - EXEMPLE DE PROGRAMMATION DU SYSTÈME.....	PAGE 11
10.0 - APPRENTISSAGE NOUVEAUX DISPOSITIFS.....	PAGE 12
11.0 - EFFACEMENT DES DISPOSITIFS.....	PAGE 13
12.0 - PROTECTION VOLUMÉTRIQUE À ULTRASONS.....	PAGE 14
12.1 - Connexions et positionnement.....	PAGE 14
12.2 - Réglage du capteur.....	PAGE 14
13.0 - RÉINITIALISATION DU SYSTÈME.....	PAGE 14
14.0 - CARACTÉRISTIQUES TECHNIQUES.....	PAGE 15
15.0 - DIRECTIVE SUR LA MISE AUX DÉCHETS D'ÉQUIPEMENTS ÉLECTRIQUES ET ÉLECTRONIQUES (DEEE).....	PAGE 15

1.0 - INTRODUCTION

Cher Client, merci d'avoir choisi le nouveau système d'alarme 933MH GEMINI conçu et réalisé en Italie expressément pour les camping-cars et les motorhomes.

Nous vous prions de lire avec attention la présente notice afin d'utiliser au mieux le système 933MH. Les symboles et les indications qui suivent ont pour but de signaler à l'installateur ou à l'utilisateur les connexions et les modes de fonctionnement particuliers:

**Indications utiles pour l'utilisateur.**

Ce symbole signale des indications utiles pour l'emploi diversifié du système ou bien il signale tout simplement des conseils pour l'emploi.

**Indications utiles pour l'installateur.**

Ce symbole signale un fonctionnement différent suivant la connexion et la programmation du système ou bien il signale tout simplement des indications utiles pour l'installation.

2.0 - TÉLÉCOMMANDE



Si les fils prévus sont branchés, le véhicule est aussi verrouillé/déverrouillé lorsqu'on appuie sur les poussoirs d'activation/désactivation de la télécommande.

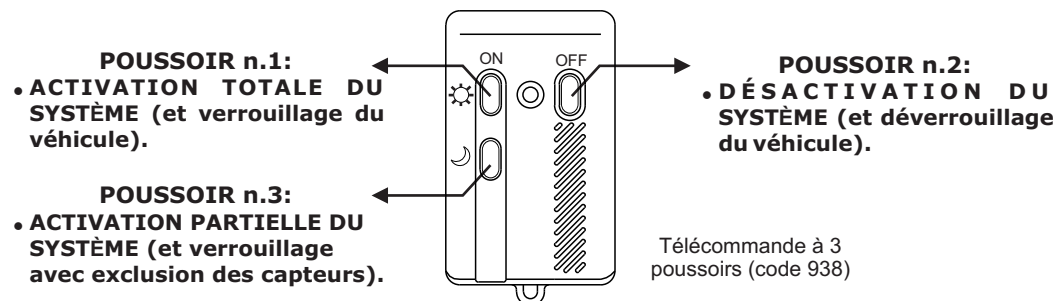

Si la batterie est proche de l'épuisement, la diode se met à clignoter à chaque appui sur une touche de la télécommande. Pour remplacer la batterie procéder comme suit:

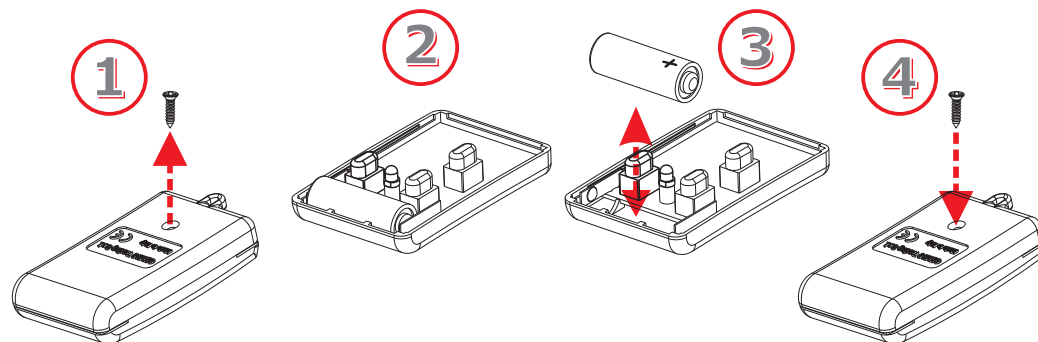

Employer seulement des batteries du type 23AE; ne pas abandonner les batteries épuisées dans la nature mais les jeter dans les contenants spéciaux.

3.0 - FONCTIONNEMENT

3.1 - ACTIVATION TOTALE DU SYSTÈME

Appuyer sur la touche verrouillage de la télécommande d'origine du véhicule ou appuyer sur le poussoir "1" de la télécommande Gemini (code 938); l'activation du système est confirmée par un signal acoustique de la sirène et un éclair des feux de direction. Le système a un "temps neutre" de préactivation de la durée de 30" (signalé par la diode allumée fixe).

3.2 - ACTIVATION DU SYSTÈME AVEC EXCLUSION CAPTEURS

Cette fonction permet d'activer le système en excluant la protection volumétrique interne et les détecteurs extérieurs (infrarouge par radio ou hyperfréquence par radio). Pour activer le système d'alarme sans protection volumétrique, utiliser la télécommande Gemini (bouton 3) ou procéder comme suit:

- Introduire la clé électronique dans son réceptacle; la diode émet un bref clignotement.
- Fermer les portes et appuyer sur le bouton verrouillage de la télécommande d'origine du véhicule.
- L'activation du système est confirmée par les signaux optiques/acoustiques habituels.

Pour les systèmes d'alarme suivants, l'exclusion peut aussi se faire depuis la télécommande d'origine du véhicule:

- **933MHD et 933MHR à partir de la révision Rev.06** (indiquée sur l'étiquette code-barres).
- **933MHT à partir de la révision Rev.01** (indiquée sur l'étiquette code-barres).

Procéder comme suit:

- Verrouiller les portes depuis la télécommande d'origine du véhicule.
- Attendre au moins 5 sec. (mais avant la fin du temps neutre) et appuyer de nouveau sur le bouton de verrouillage.
- Un signal acoustique de tonalité basse (Bop) confirmera l'exclusion des capteurs.

NB: CETTE SIGNALISATION NE PEUT ÊTRE DÉSACTIVÉE.

→ L'exclusion depuis la télécommande est actuellement disponible pour les véhicules suivants:

- FIAT DUCATO '11
- FORD TRANSIT '14
- RENAULT MASTER '10

→ L'exclusion des capteurs est liée à chaque cycle d'activation.

3.3 - ACTIVATION PASSIVE

Une fois cette fonction configurée, le système s'active automatiquement environ 60" après que le contact à été coupé et que la dernière portière est ouverte et refermée. L'activation du système est confirmée par les signaux optiques/acoustiques habituels.

→ Si le système s'active automatiquement, les capteurs internes sont exclus. L'ouverture d'une porte du véhicule au cours des 60" qui précèdent l'activation du système interrompt temporairement l'activation, qui reprend une fois la porte refermée.

3.4 - TEMPS NEUTRE D'ACTIVATION

Le temps neutre d'activation a une durée de 30" signalé par la diode d'état allumée fixe; il est possible de sortir du véhicule sans déclencher d'alarme.

3.5 - SYSTÈME ARMÉ

Le temps neutre terminé, le système est "armé", c'est-à-dire qu'il est prêt à détecter toute condition d'alarme. Lorsque le système est armé la diode clignote.

3.6 - ALERTE, TEMPS NEUTRE ENTRE ALARMES ET CYCLES D'ALARME

Les conditions d'alarme sont signalées par des signaux optiques et acoustiques. La condition d'alarme terminée, avant le déclenchement d'un autre cycle d'alarme, il y a un "temps neutre" de 5". Chaque détection déclenche au max. 10 cycles d'alarme de 30 secondes chacun pour chaque entrée et chaque activation du système.



Pour des raisons de sécurité, durant un cycle d'alarme, le système ne peut être désarmé depuis la télécommande Gemini (art.938) mais seulement depuis la télécommande d'origine.

3.7 - DÉSACTIVATION DU SYSTÈME

Appuyer sur la touche déverrouillage de la télécommande d'origine du véhicule ou appuyer sur le poussoir "2" de la télécommande Gemini (code 938); la désactivation est indiquée par 2 signaux acoustiques de la sirène et par 2 éclairs des feux de direction.

Si une alarme s'est produite alors que le système était armé, celle-ci est signalée par 5 signaux acoustiques de la sirène et par 5 éclairs des feux de direction. Pour les causes d'alarme et les signaux correspondants, consulter le paragraphe 3.9.

3.8 - DÉSACTIVATION D'URGENCE AVEC CLÉ ÉLECTRONIQUE

Ce type de désactivation a été conçu comme "DÉBLOCAGE DE SECOURS" et "DÉSACTIVATION TOTALE". En introduisant la clé électronique dans son réceptacle, le système se désactive et s'éteint sans se réactiver lors d'une pression successive de la touche de déverrouillage des télécommandes (d'origine ou Gemini).



Pour rétablir le fonctionnement normal, introduire à nouveau la clé électronique dans son réceptacle; 1 bref signal sonore et 1 éclair de la diode d'état confirment la réactivation du système.

3.9 - MÉMOIRE ALARME

Cinq signaux acoustiques et cinq éclairs des feux de direction à la désactivation de l'alarme indiquent qu'une condition d'alarme s'est produite durant votre absence. La dernière cause peut être identifiée grâce à la diode d'état.

Tourner la clé de contact sur "ON" et observer la diode installée sur le véhicule; cette dernière clignotera le nombre de fois correspondants à la dernière cause d'alarme.

La signalisation est répétée 3 fois mais peut être interrompue en tournant la clé de contact sur "OFF". Les conditions d'alarme et les signaux correspondants sont indiqués dans le tableau suivant.

SIGNAL DIODE	CAUSE D'ALARME	CYCLES D'ALARME
●	Tentative de démarrage (+15/54)	10
●	Ouverture portes	10
*****●*****	Ouverture capot	10
*****●*****	Ouverture coffre	10
*****●*****	Capteur volumétrique ou extérieur	10
*****●*****	Contact magnétique ou détecteur d'ouverture par radio	10
*****●*****	Capteurs infrarouge par radio (PIR) ou hyperfréquence par radio	10
*****●*****	Coupure des câbles	10
● LED OFF (2 secondes) * LED ON (1 seconde)		

4.0 - TABLEAU CONNECTEURS

4.1 - CONNECTEUR À 20 VOIES

POSITION	FONCTION DU FIL	COULEUR DU FIL
- 1 -	-----	-----
- 2 -	-----	-----
- 3 -	-----	-----
- 4 -	-----	-----
- 5 -	Entrée positive/négative poussoir portes	VERT-MARRON
- 6 -	Entrée réceptacle clé électronique	VERT
- 7 -	Masse réceptacle clé électronique	MARRON
- 8 -	Sortie négative de la diode	NOIR
- 9 -	Sortie positive de la diode	ROUGE
- 10 -	Positif après contact	NOIR repère "G"
- 11 -	Signal CAN BUS (CAN-H)	BLEU CIEL-GRIS
- 12 -	Signal CAN BUS (CAN-L)	BLEU CIEL
- 13 -	Sortie positive avec système armé (+A)	ROSE
- 14 -	Entrée négative capteurs extérieurs	VERT-NOIR
- 15 -	Entrée négative poussoir capot	VERT
- 16 -	Sortie sirène autoalimentée (sans négatif en alarme) ou signalisations optiques par impulsions (Hazard)	BLEU
- 17 -	Commande verrouillage (impulsion négative de 1,5 seconde à l'appui des boutons "1" ou "3" de la télécommande)	BLANC-NOIR
- 18 -	Commande déverrouillage (impulsion négative de 1,5 seconde à l'appui du bouton "2" de la télécommande)	JAUNE-NOIR
- 19 -	-----	-----
- 20 -	-----	-----

4.2 - CONNECTEUR À 8 VOIES

POSITION	FONCTION DU FIL	COULEUR DU FIL
- 1 -	Masse alimentation	NOIR repère "M"
- 2 -	Sortie sirène	-----
- 3 -	Positif alimentation	NOIR repère "R"
- 4 -	Sortie positive feux de direction	ORANGE
- 5 -	Coupure moteur	NOIR repère "H"
- 6 -	Sortie sirène	-----
- 7 -	Coupure moteur	NOIR repère "H"
- 8 -	Sortie positive feux de direction	ORANGE

➔ Pour toute information complémentaire sur les connexions, voir les schémas d'installation relatifs à chaque véhicule.

5.0 - SCHÉMA ÉLECTRIQUE COMPLET

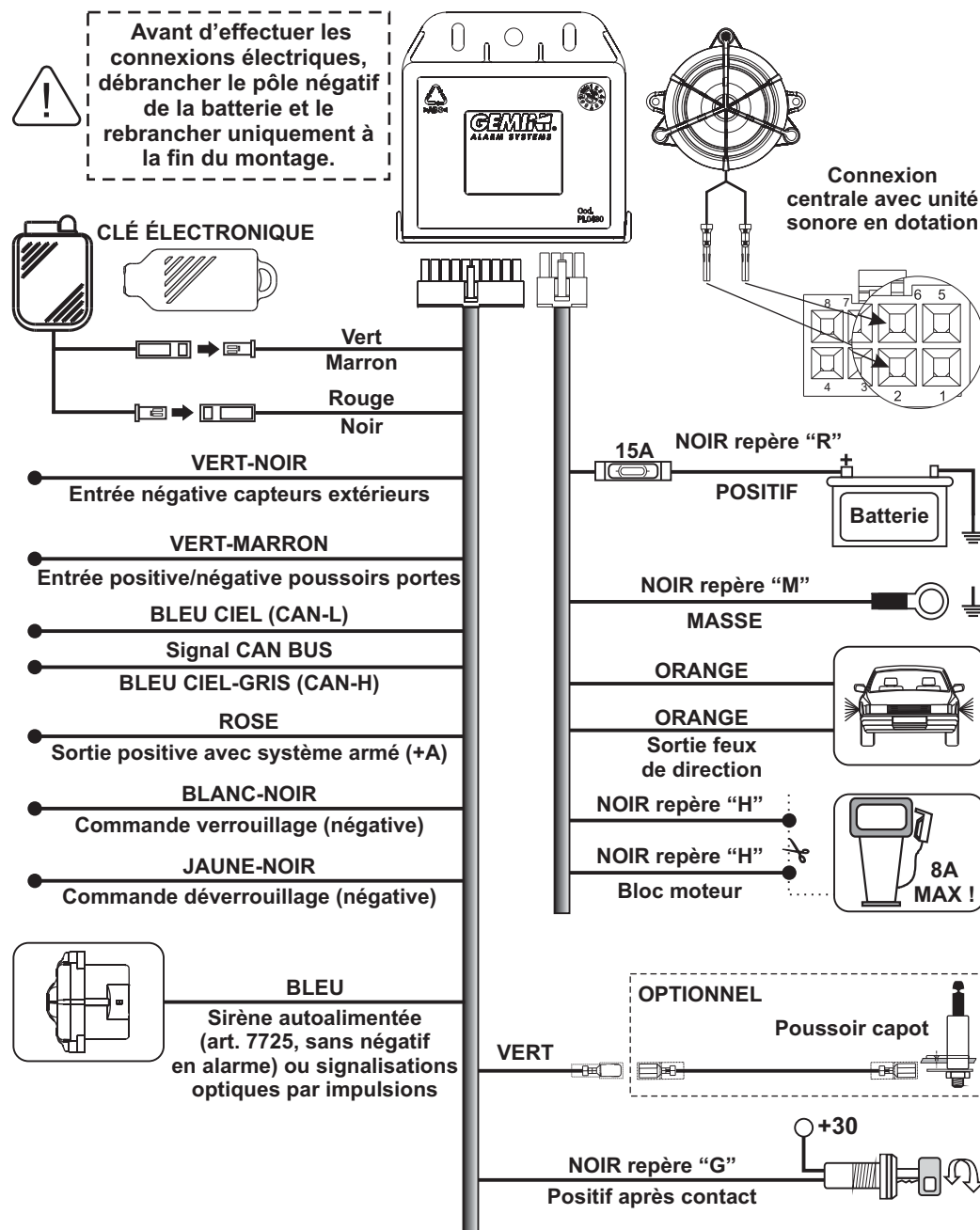

6.0 - PROGRAMMATION DU CODE VÉHICULE

Le système d'alarme doit être configuré selon le modèle du véhicule sur lequel il est installé. Pour mieux comprendre la codification, voici un exemple de la procédure de configuration, indispensable pour le fonctionnement du système d'alarme. Dans cet exemple, le code à saisir, qui correspond hypothétiquement au véhicule "FIAT XXXXX", est composé des chiffres 1-0-3.



La liste des véhicules disponibles et des codes correspondants, mise à jour au moment du conditionnement, est incluse dans l'emballage du système. Pour toute mise à jour successive, consulter le site www.gemini-alarm.com (zone réservée).



Le système est doté d'une diode qui signale tout code véhicule erroné. Le code doit être compris entre 100 et 235, autrement la diode de l'unité clignote à plusieurs reprises et la procédure est interrompue. Le code introduit précédemment reste en mémoire. La procédure est aussi invalidée si la LED clignote plus de 10 fois. Dans ce cas il n'y a aucun signal optique, la procédure est simplement interrompue. Dans l'un ou l'autre des cas, reprendre la procédure depuis le début.

Brancher le connecteur du câblage au connecteur de l'alarme.

Enfoncer et garder enfoncée la touche située sur l'avant de la centrale jusqu'à ce que la diode s'allume.

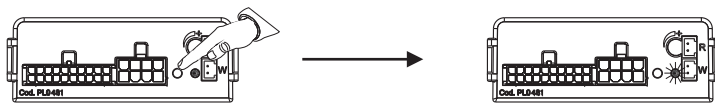

Relâcher la touche, la diode s'éteint.

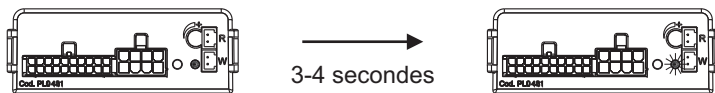

3-4 secondes

Après 3/4 secondes la diode émet une première série d'éclairs.

Au 1er éclair de la diode, qui correspond au chiffre "1", appuyer sur la touche.



1er ÉCLAIR

Appuyer

Après 4 secondes la diode émet une deuxième série d'éclairs.

Au 10ème éclair de la diode, qui correspond au chiffre "0", appuyer sur la touche.



10ème ÉCLAIR

Appuyer

Après 4 autres secondes la diode émet une troisième série d'éclairs.

Au 3ème éclair de la diode, qui correspond au chiffre "3", appuyer sur la touche.



3ème ÉCLAIR

Appuyer

Après que le troisième et dernier chiffre a été saisi, le système d'alarme "répète" le code saisi.

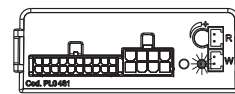

UN ÉCLAIR ET
COURTE PAUSE

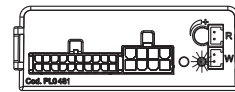
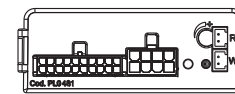

10 ÉCLAIRS ET
COURTE PAUSE

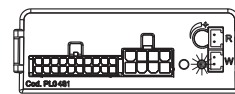
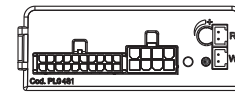

3 ÉCLAIRS

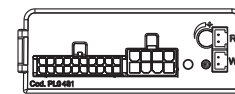

Vérifier le bon fonctionnement en appuyant sur les touches verrouillage/déverrouillage de la télécommande du véhicule.

Au besoin, débrancher le connecteur 8 voies et le rebrancher quelques secondes après.

7.0 - CONNEXIONS POUR L'ACTIVATION ET LA DÉSACTIVATION DU SYSTÈME

Le système d'alarme 933MH est conçu pour fonctionner par ligne CAN BUS et avec télécommande Gemini (code 938).

Les 2 modalités d'activation/désactivation du système sont décrites aux chapitres suivants.

L'activation/désactivation du système peut se faire soit depuis la télécommande d'origine du véhicule soit depuis la télécommande Gemini.



Durant un cycle d'alarme, le système ne peut être désarmé depuis la télécommande Gemini (art. 938) mais seulement depuis la télécommande d'origine du véhicule.

7.1 - FONCTIONNEMENT PAR LIGNE CAN BUS

L'activation et la désactivation du système et les alarmes étant gérées par la ligne CAN BUS, il suffit de connecter la ligne CAN de l'alarme aux fils de la ligne CAN du véhicule (voir les schémas d'installation disponibles dans l'aire réservée de notre site: www.gemini-alarm.com).

7.2 - FONCTIONNEMENT AVEC TÉLÉCOMMANDE GEMINI

Cette connexion permet d'activer/désactiver le système et verrouiller/déverrouiller les portes du véhicule depuis la télécommande Gemini (art. 938).

Pour toute information complémentaire sur les connexions, voir les schémas d'installation relatifs à chaque véhicule.

8.0 - PROGRAMMATION DU SYSTÈME

Le tableau ci-après se rapporte au système programmé en "configuration standard".

Toute entrée en programmation remet le système d'alarme à l'état initial tel que programmé à l'usine.

FONCTION	ÉTAT	N. D'ÉCLAIRS LED
'Exclusion' signaux optiques activation/désactivation	Déshabilitée	*
'Exclusion' signaux acoustiques activation/désactivation	Déshabilitée	**
Activation passive du système	Déshabilitée	***
Réservé à Gemini. Tourner la clé de contact	----	****
Signal positif entrée portes	Déshabilitée	*****
Signaux optiques par impulsions	Habilités	*****
Impulsion double de déverrouillage*	Déshabilitée	*****

* Ne s'applique qu'aux unités dont l'étiquette porte le numéro 13 ou plus (voir chapitre. 8.6).

Une coupure de l'alimentation durant une éventuelle intervention sur le système électrique du véhicule ne varie aucunement la programmation effectuée.

La procédure doit toujours être effectuée en entier car le fait de tourner la clé de contact désactive simplement la fonction et fait défiler le menu (voir exemple au par. 12.0).

8.1 - SIGNALISATIONS OPTIQUES

Fonction qui active les signalisations optiques à l'activation/désactivation du système (activées d'usine).



Si le véhicule émet déjà des clignotements lors du verrouillage/déverrouillage, il est préférable d'exclure les signalisations optiques des feux de direction actionnées par le système d'alarme.

8.2 - SIGNALISATIONS ACOUSTIQUES

Fonction qui active les signalisations acoustiques à l'activation/désactivation du système (activées d'usine).

8.3 - ACTIVATION PASSIVE

Fonction qui active le système 60" après la coupure du moteur et l'ouverture et la fermeture d'une des portes. Si une porte est ouverte pendant ce délai, la procédure s'interrompt et reprend à la fermeture de la celle-ci.

8.4 - SÉLECTION POLARITÉ POUSSOIR PORTES

Fonction qui modifie le signal d'entrée de l'alarme (positif ou négatif) en fonction du signal provenant des poussoirs portes du véhicule.

8.5 - SIGNALISATIONS OPTIQUES PAR IMPULSIONS/SIRÈNE SUPPLÉMENTAIRE

Fonction qui active les signaux optiques en fonction du raccordement. À activer seulement si les raccordements sont réalisés directement sur le fil provenant du poussoir "feux de détresse" (Hazard).



Si la signalisation optique par impulsions est activée, les signaux optiques sont émis SEULEMENT durant la durée de l'alarme.
Le fil BLEU du système doit être raccordé au fil du poussoir "HAZARD" du véhicule.
NE PAS raccorder les fils ORANGE.

Si la fonction est désactivée, sur le fil BLEU, en conditions normales, est engendré un signal négatif; durant un cycle d'alarme, il y a absence de signal négatif.

8.6 - IMPULSION DOUBLE DE DÉVERROUILLAGE

(Ne s'applique qu'aux unités dont l'étiquette porte le numéro 13 ou plus)

Cette fonction, une fois activée, génère 2 impulsions de déverrouillage afin de déverrouiller en un seul temps la porte conducteur et les portes passagers.

Si cette option est habilitée, la durée de l'impulsion de verrouillage/déverrouillage sera de 0,5 sec. au lieu de 1,5 sec.

ACTIVATION RAPIDE DE L'OPTION IMPULSION DOUBLE DE DÉVERROUILLAGE (ALTERNATIVE AU MODE DÉCRIT AU PAR. 8.6, "PROGRAMMATION DU SYSTÈME")

- Débrancher l'alarme et mettre à la MASSE le fil vert/noir.
- Brancher l'alarme: l'opération est confirmée par 3 brefs signaux sonores aigus (beep).
- Enlever de la MASSE le fil vert/noir.

NB: Pour retourner à l'état de configuration d'usine, répéter la même opération; un signal sonore grave (boop) confirme que l'opération a été réalisée.

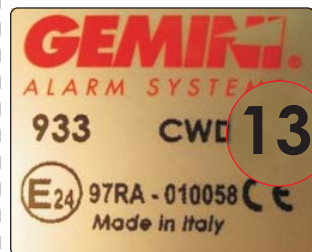

9.0 - EXEMPLE DE PROGRAMMATION DU SYSTÈME

Pour mieux comprendre la programmation, voici les étapes à suivre pour varier l'état des fonctions programmables.

Il est important de se rappeler que le fait de tourner la clé de contact désactive la fonction tandis la clé électronique l'active.

De plus, chaque fois que la clé de contact est tournée sur ON ou OFF ou que la clé électronique est insérée dans son réceptacle, le signal sonore (tonalité aigu ou grave) et les éclairs émis par la diode changent (voir tableau, par. 8.0).

Le système étant désactivé, tourner la clé de contact sur "ON" et introduire la clé électronique dans son réceptacle.

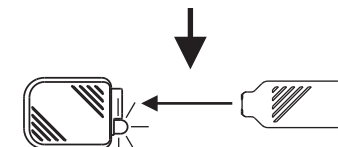

L'entrée en programmation est confirmée par 2 signaux acoustiques, un aigu et un grave, et par 2 éclairs des feux de direction.

Tourner la clé de contact sur "OFF" et la remettre sur "ON" pour désactiver la fonction.

Un signal sonore grave confirme la désactivation.

La diode clignote selon la fonction qui est programmée (de 1 à 7).

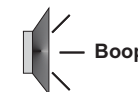

OU

Introduire une seule fois la clé électronique dans son réceptacle pour activer la fonction.

Un signal sonore aigu confirme l'opération.

La diode clignote selon la fonction qui est programmée (de 1 à 7).



Dans les deux cas le système passe à la fonction suivante.

Répéter les mêmes opérations décrites ci-dessus pour les fonctions restantes.

Une fois la dernière fonction programmée, avec la clé électronique introduite dans le réceptacle ou la clé de contact tournée, en plus du signal sonore de la fonction programmée, le système émet 2 signaux sonores graves, 1 aigu et 2 éclairs des feux de direction.

Ces derniers signalent la fin de la procédure de programmation.

10.0 - APPRENTISSAGE NOUVEAUX DISPOSITIFS



Pour la réussite de l'opération, tous les raccordements électriques requis (poussoir capot et positif après contact) doivent avoir été réalisés.
Si le contacteur capot n'est pas installé, brancher le fil VERT à la masse (connecteur à 20 voies, position 15).



Le système permet de mémoriser un maximum de 55 dispositifs.
La mémorisation d'un 56^{ème} dispositif effacera le premier dispositif dans la mémoire du système.

Procéder comme suit pour apprendre tout nouveau dispositif:

- Le système d'alarme ayant été désactivé, ouvrir et garder ouvert le capot du véhicule ou bien brancher le fil VERT à la masse.



Les opérations "ON-OFF" doivent être exécutées dans un délai maximum de 4 secondes sinon la procédure est annulée.

- Tourner la clé de contact du véhicule: "ON-OFF" - "ON-OFF" - "ON-OFF" - "ON".
- La 4^{ème} fois, laisser la clé à ON.
- Le système signale l'entrée en mode apprentissage par 2 signaux acoustiques, un aigu et l'autre grave, 1 éclair des feux de direction et la diode d'état s'allume.



Ne pas refermer le capot sinon les dispositifs en mémoire seront effacés, comme décrit au paragraphe suivant.

- Le système est maintenant en condition d'attente, prêt à recevoir le code des dispositifs.
- Suivant le dispositif à mémoriser: appuyer sur un des boutons de la télécommande, introduire la clé électronique dans son réceptacle, faire transmettre le contact magnétique (approcher et éloigner le contact et l'aimant), appuyer sur le poussoir du détecteur d'ouverture, faire transmettre le capteur à infrarouge (voir les instructions du capteur) ou voir les instructions du hyperfréquence par radio.
- Un bref signal sonore confirme la mémorisation du dispositif.
- Répéter la même opération pour mémoriser d'autres dispositifs.
- Tourner la clé de contact du véhicule sur "OFF".
- La fin de la procédure est indiquée par 1 signal acoustique grave, 1 éclair des feux de direction et l'extinction de la diode d'état.
- Débrancher, s'il y a lieu, le fil VERT de la masse (contacteur capot).

11.0 - EFFACEMENT DES DISPOSITIFS



Pour la réussite de l'opération, tous les raccordements électriques requis (poussoir capot et positif après contact) doivent avoir été réalisés.
Si le contacteur capot n'est pas installé, brancher le fil VERT à la masse (connecteur à 20 voies, position 15).

Procéder comme suit pour effacer les dispositifs:

- Le système d'alarme ayant été désactivé, ouvrir et garder ouvert le capot du véhicule ou bien brancher le fil VERT à la masse.



Les opérations "ON-OFF" doivent être exécutées dans un délai maximum de 4 secondes sinon la procédure est annulée.

- Tourner la clé de contact du véhicule: "ON-OFF" - "ON-OFF" - "ON-OFF" - "ON".
- La 4^{ème} fois laisser la clé sur "ON".
- Le système d'alarme signale l'entrée dans la procédure d'effacement des dispositifs par 2 signaux sonores, un aigu et l'autre grave, 1 éclair des feux de direction et l'allumage de la diode d'état.
- Fermer le capot ou débrancher le fil VERT de la masse (poussoir capot).
- Laisser le capot fermé jusqu'au moment où, après environ 8 secondes, on obtient l'effacement complet des dispositifs.



Si le capot est ouvert avant les 8 secondes prévues les dispositifs ne seront pas effacés.

- La diode d'état s'éteint pour confirmer l'effacement des dispositifs.
- Tourner la clé de contact du véhicule sur "OFF".
- La fin de la procédure est confirmée par un signal sonore grave.

12.0 - PROTECTION VOLUMÉTRIQUE À ULTRASONS

12.1 - RACCORDEMENTS ET POSITIONNEMENT

Brancher le connecteur BLANC dans la prise "W" sur la centrale.
Brancher le connecteur ROUGE dans la prise "R" sur la centrale.
Installer les capteurs ultrasons sur le point le plus haut des montants internes du pare-brise avant, loin des bouches de ventilation et les orienter vers le centre de la lunette arrière.

12.2 - RÉGLAGE DU CAPTEUR

Pour vérifier l'efficacité du capteur, procéder comme suit:

- Le système étant désactivé, baisser la vitre avant du véhicule d'environ 20cm.
- Régler sur une position intermédiaire le trimmer de la centrale.
- Fermer les portes, le capot et le coffre et activer le système.
- Au cours du temps neutre d'activation introduire un objet dans l'habitacle et l'agiter; la détection de la présence sera signalée par l'extinction de la diode d'état.
- Si la sensibilité n'est pas correcte, intervenir de nouveau sur le trimmer et répéter les opérations depuis le début

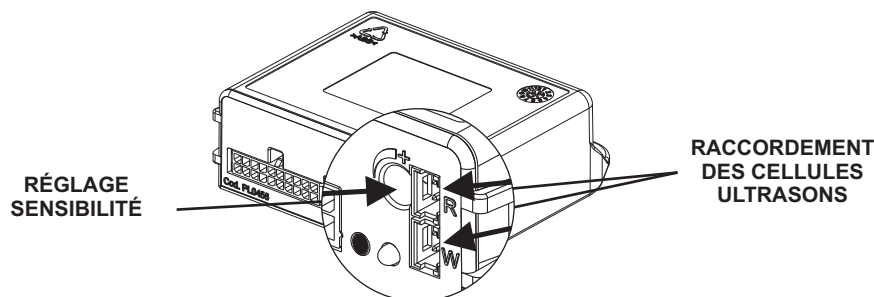

13.0 - RÉINITIALISATION DU SYSTÈME



En activant la procédure suivante on remet le système à l'état initial tel que programmé à l'usine.
Veuillez donc utiliser cette procédure seulement en cas de besoin, avant la programmation ou l'auto-apprentissage des clignotements des feux de direction.

Pour activer la procédure, suivre les instructions reportées ci-après:

- Couper l'alimentation au système.
- Court-circuiter les fils ROUGE et NOIR du connecteur à deux voies pour le raccordement de la diode.
- Alimenter le système; l'opération est signalée par 4 signaux sonores et 4 éclairs des feux de direction.
- Enlever le court-circuit réalisé auparavant; la diode d'état s'allume fixe.
- Tourner la clé de contact du véhicule sur "ON"; un signal acoustique et le déclenchement de la sirène pendant environ 3 secondes indiquent que le système a été réinitialisé.
- Tourner la clé de contact du véhicule sur "OFF"; la diode s'éteint sans aucun signal sonore.

14.0 - CARACTÉRISTIQUES TECHNIQUES

Tension nominale	12 Vdc
Absorption de courant @ 12Vdc avec système armé et LED clignotant	15 mA
Plage température de fonctionnement	De -30°C à +70°C
Portée contacts relais feux de direction	8 A à 20°C
Portée contacts relais bloc moteur	8 A à 20°C
Durée d'un cycle d'alerte	30 sec.
Courant max. positif alarme activée (+A)	700 mA
Portée courant sortie sirène	1 A

15.0 - DIRECTIVE SUR LA MISE AUX DÉCHETS D'ÉQUIPEMENTS ÉLECTRIQUES ET ÉLECTRONIQUES (DEEE)

Le présent dispositif n'est pas concerné par la Directive 2002/96CE relative aux déchets d'équipements électriques et électroniques (DEEE) conformément à l'article 2.1 du D.L. n° 151 du 25/07/2005.